



ТЕХНИЧЕСКИЙ КАТАЛОГ

ПРЯМОЙ ДВУХТРУБНЫЙ КЛАПАН



> ПРЕДПРИЯТИЕ

Компания ITAP SpA была основана в г. Лумеццане (Брешиа) в 1972 году и в настоящее время является лидирующим производителем кранов, фитингов и распределительных коллекторов для систем водоснабжения и отопления.

Благодаря полностью автоматизированному производству, располагающему 85 автоматизированных станков и 55 сборочными линиями, Компания может выпускать по 400.000 изделий в день.

Стремление к новшествам и соблюдение технических нормативов подтверждено сертификатом ISO 9001. Ориентация на качество всегда считалась решающим фактором для достижения значительных коммерческих результатов: сегодня ITAP с гордостью предлагает товары, сертифицированные многочисленными организациями во всем мире.

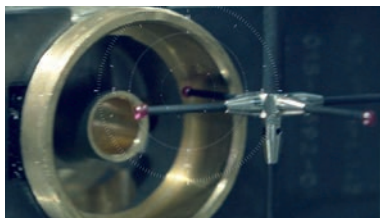
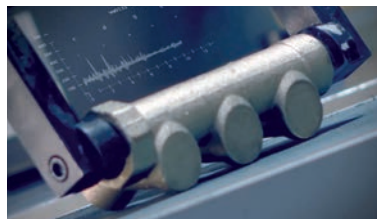
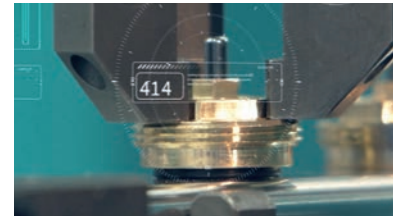
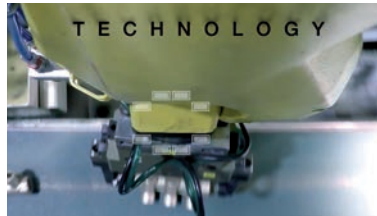

> Изделия ITAP получили сертификацию более чем 30 сертификационных организаций во всем мире.





ПРЯМОЙ ДВУХТРУБНЫЙ КЛАПАН

305 Прямой двухтрубный клапан



РАЗМЕР	ДАВЛЕНИЕ	КОД ИТАР	УПАКОВКА
3/4" (DN 20) EUROKONUS	10bar/145psi	3050034	6/84

КАЧЕСТВО



ОПИСАНИЕ

Корпус никелированная латунь.

Напольные соединения

Радиаторные подсоединения: 3/4" плоское седло.

Трубные присоединения: 3/4" Евроконус.

межосевое расстояние: мм. 50.

Рабочая температура: -10°C, 90°C.

Резьбы: ISO228 (эквивалентно DIN EN ISO 228 и BS EN ISO 228).

ГАБАРИТНЫЕ РАЗМЕРЫ

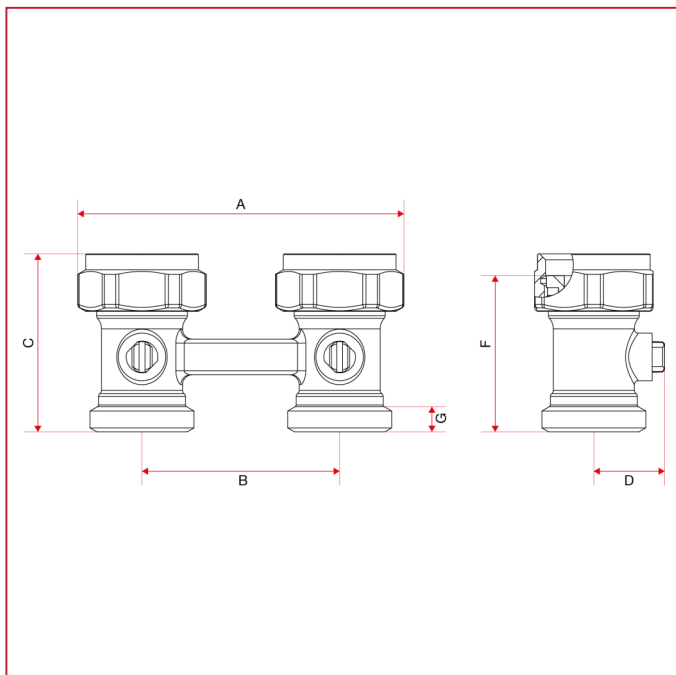



ПРЯМОЙ ДВУХТРУБНЫЙ КЛАПАН

	3/4"
DN	20
A	82,5
B	50
C	44,9
D	17,9
F	39,4
G	6,5
Kg/cm ² bar	10
LBS - psi	145

МАТЕРИАЛЫ

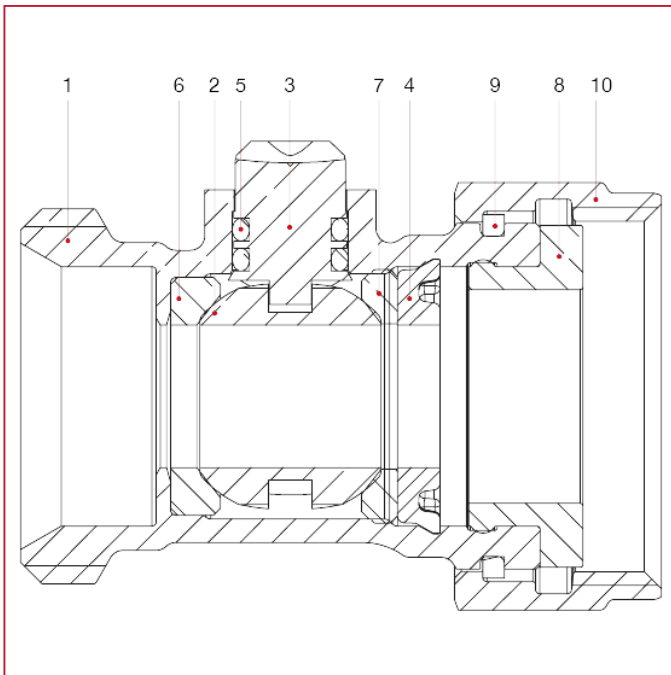

N.	ОПИСАНИЕ	КО Л.	МАТЕРИАЛ
1	Прямой корпус Н	1	Никелированная латунь CW617N
2	Шар	2	Хромированная латунь CW614N
3	Шток управления	2	Латунь CW617N
4	Эластичное кольцо	2	РОМ
5	Уплотнительное кольцо	4	СКЭПТ
6	Седло	2	СКЭПТ
7	Седло для кольцевой гайки	2	СКЭПТ
8	Гайка	2	Никелированная латунь CW617N
9	Стопорная шайба	2	Нержавеющая сталь AISI 302
10	Фасонная резиновая деталь	2	СКЭПТ



ПРЯМОЙ ДВУХТРУБНЫЙ КЛАПАН

315 Угловой двухтрубный клапан



РАЗМЕР	ДАВЛЕНИЕ	КОД ИТАР	УПАКОВКА
3/4" (DN 20) EUROKONUS	10bar/145psi	3150034	6/84

КАЧЕСТВО



ОПИСАНИЕ

Корпус никелированная латунь.

Пристенные подсоединения

Радиаторные подсоединения: 3/4" плоское седло.

Трубные присоединения: 3/4" Евроконус.

межосевое расстояние: мм. 50.

Рабочая температура: -10°C, 90°C.

Резьбы: ISO228 (эквивалентно DIN EN ISO 228 и BS EN ISO 228).

ГАБАРИТНЫЕ РАЗМЕРЫ

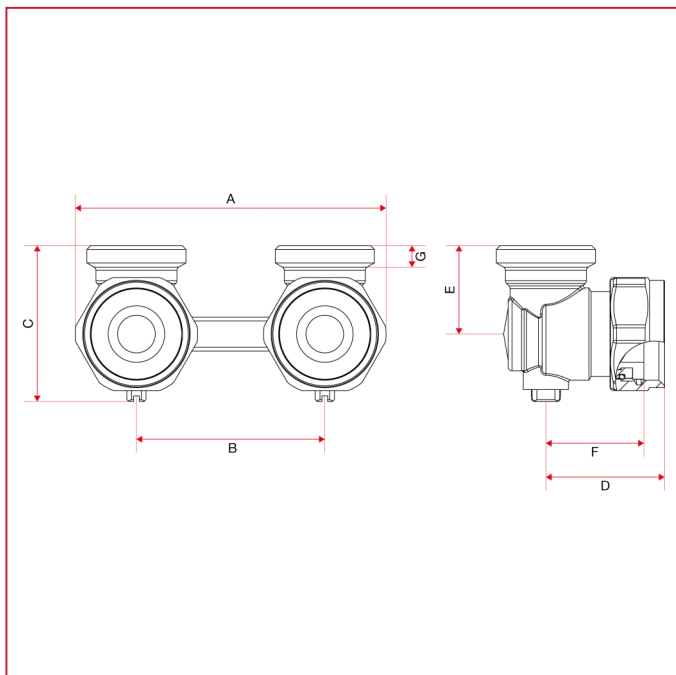



ПРЯМОЙ ДВУХТРУБНЫЙ КЛАПАН

	3/4"
DN	20
A	82,5
B	50
C	41,4
D	31,5
E	23,5
F	26
G	6
Kg/cm ² bar	10
LBS - psi	145

МАТЕРИАЛЫ

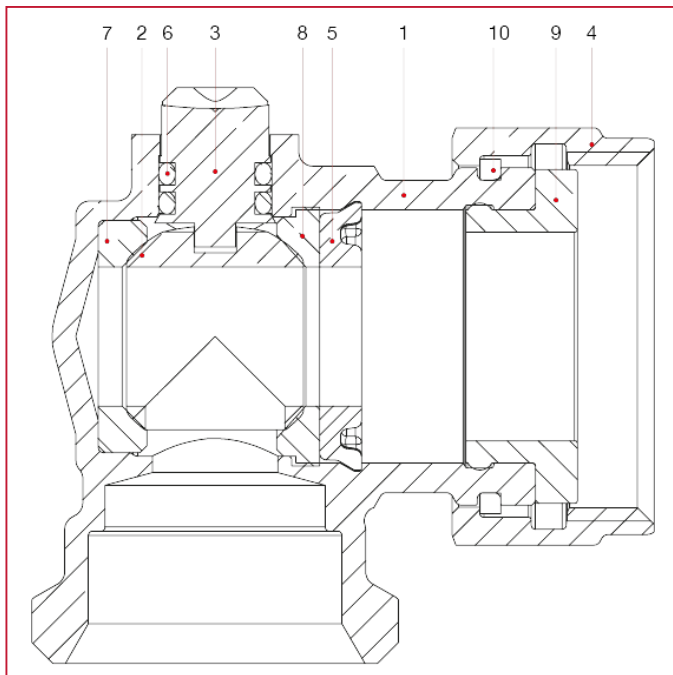

N.	ОПИСАНИЕ	КО Л.	МАТЕРИАЛ
1	Угловой корпус Н	1	Никелированная латунь CW617N
2	Шар	2	Хромированная латунь CW617N
3	Шток управления	2	Латунь CW617N
4	Гайка	2	Никелированная латунь CW617N
5	Эластичное кольцо	2	РОМ
6	Уплотнительное кольцо	4	СКЭПТ
7	Седло	2	СКЭПТ
8	Седло для кольцевой гайки	2	СКЭПТ
9	Фасонная резиновая деталь	2	СКЭПТ
10	Стопорная шайба	2	Нержавеющая сталь AISI 302



ПРЯМОЙ ДВУХТРУБНЫЙ КЛАПАН

306 Фитинг для двухтрубных клапанов, 1/2" ВР



РАЗМЕР	КОД ИТАР	УПАКОВКА
1/2" - 3/4"	3060012034	48/720

КАЧЕСТВО



ОПИСАНИЕ

Латунный корпус.

Рабочая температура: -10°C, 90°C.

Резьбы: ISO228 (эквивалентно DIN EN ISO 228 и BS EN ISO 228).

ГАБАРИТНЫЕ РАЗМЕРЫ

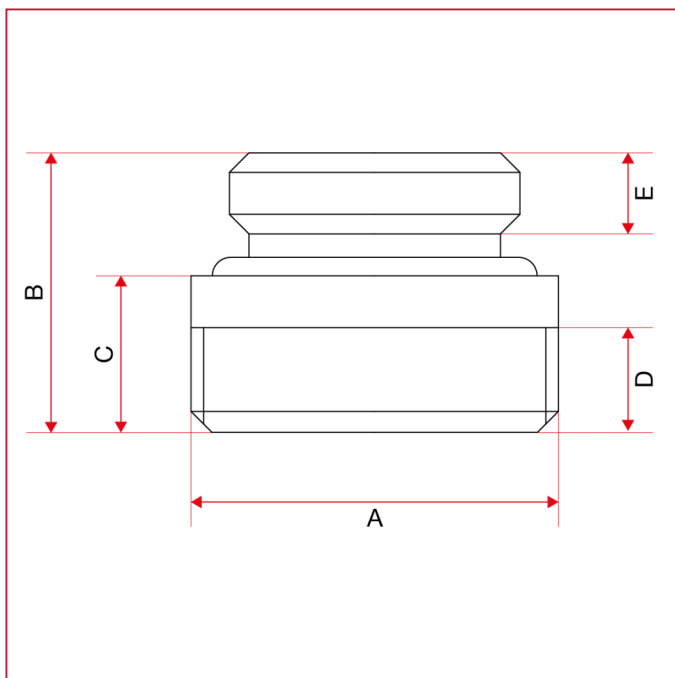



ПРЯМОЙ ДВУХТРУБНЫЙ КЛАПАН

	1/2" - 3/4"
A	26,3
B	20
C	11,2
D	7,5
E	5,8

МАТЕРИАЛЫ

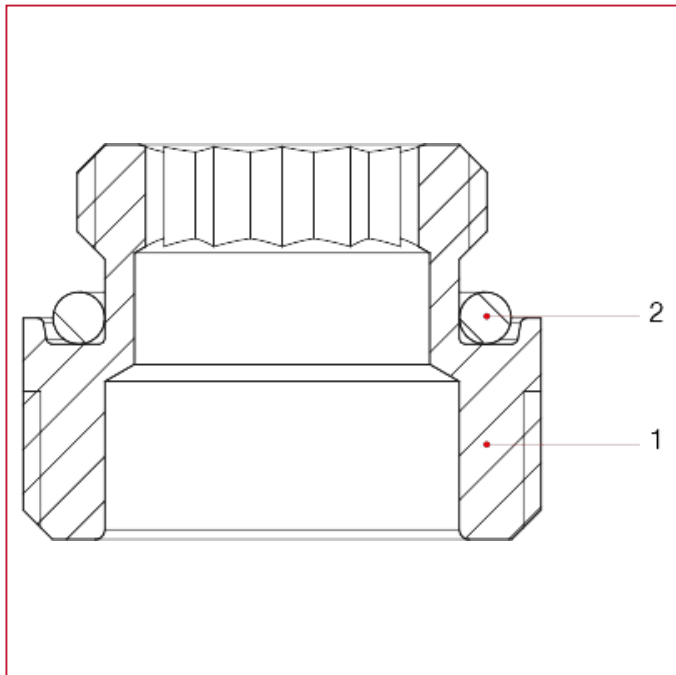

N.	ОПИСАНИЕ	КО Л.	МАТЕРИАЛ
1	Фитинг	1	Латунь CW614N
2	Уплотнительная прокладка	1	СКЭПТ



ПРЯМОЙ ДВУХТРУБНЫЙ КЛАПАН

306K Адаптер для конвективной пластины, 3/4" НР



КОД ИТАР

306K

УПАКОВКА

2/800

КАЧЕСТВО



ОПИСАНИЕ

Рабочая температура: -10°C, 90°C.

ГАБАРИТНЫЕ РАЗМЕРЫ

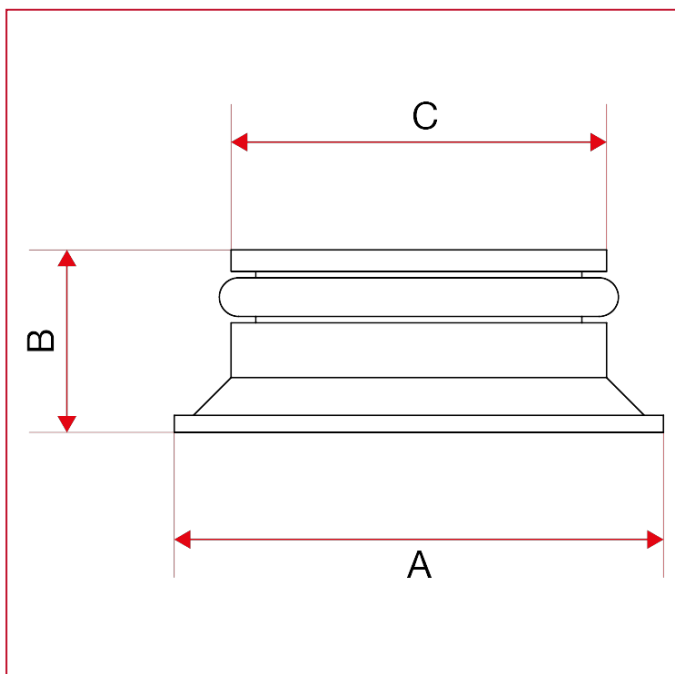

DN	20
A	23
B	8,5
C	17,5



ПРЯМОЙ ДВУХТРУБНЫЙ КЛАПАН

МАТЕРИАЛЫ

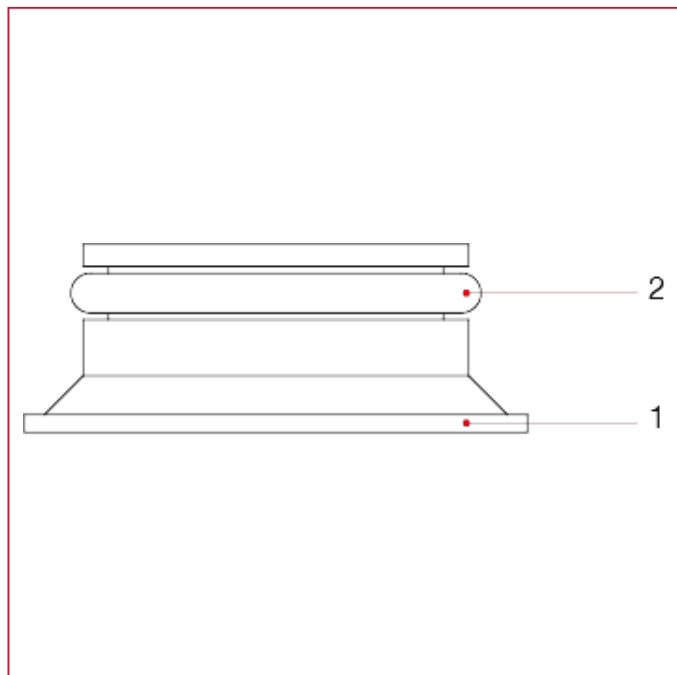

N.	ОПИСАНИЕ	КО Л.	МАТЕРИАЛ
1	Втулка	1	Нейлон
2	Уплотнительная прокладка	1	СКЭПТ



ПРЯМОЙ ДВУХТРУБНЫЙ КЛАПАН

286 Цена за один фитинг



РАЗМЕР	КОД ИТАР	УПАКОВКА
12	2860012	25/300
14	2860014	25/300
15	2860015	25/300
16	2860016	25/300
18	2860018	25/300

ГАБАРИТНЫЕ РАЗМЕРЫ

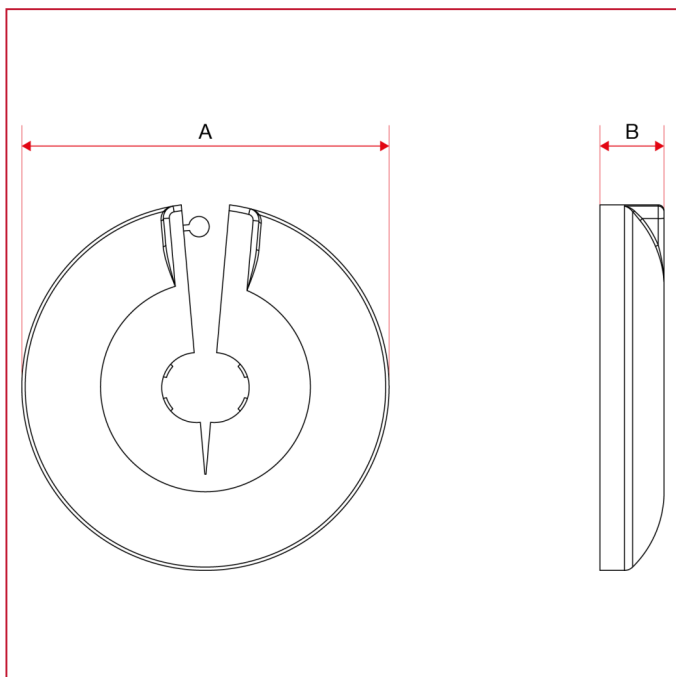

	12	14	15	16	18
A	63	63	63	63	63
B	11	11	11	11	11



ПРЯМОЙ ДВУХТРУБНЫЙ КЛАПАН

МАТЕРИАЛЫ

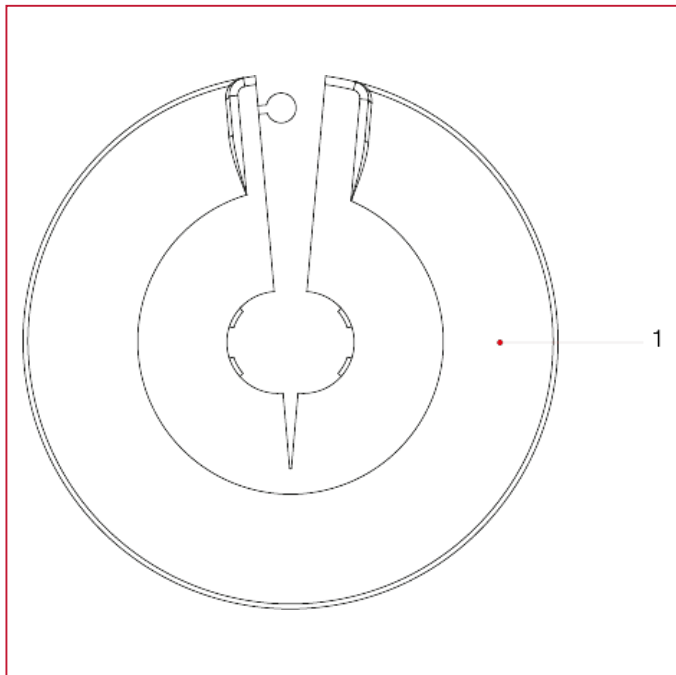

N.	ОПИСАНИЕ	КО Л.	МАТЕРИАЛ
1	Розетка	1	Полипропилен



ITAP S.p.A.
Via Ruca 19
25065 Lumezzane
Brescia (ITALY)
Tel 030 8927011
Fax 030 8921990
www.itap.it - info@itap.it

We reserve the right to make improvements and changes to the products described herein and to the relative technical data, at any time and without forewarning.

верс. 20220516