

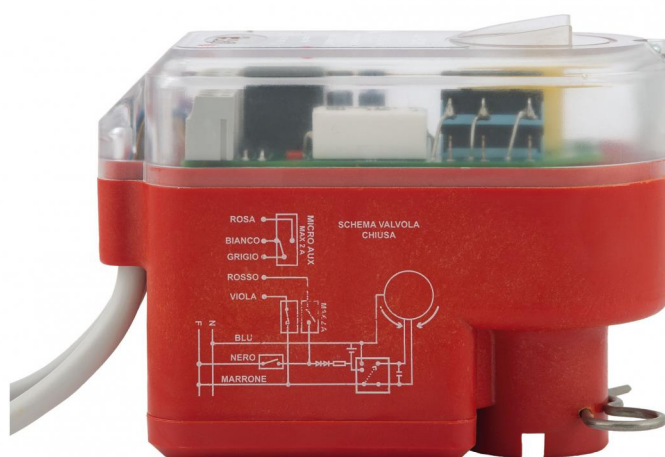

ТЕХНИЧЕСКИЙ КАТАЛОГ

ЭЛЕКТРОПРИВОД И ЗОННЫЕ КРАНЫ



> ПРЕДПРИЯТИЕ

Компания ITAP SpA была основана в г. Лумеццане (Брешиа) в 1972 году и в настоящее время является лидирующим производителем кранов, фитингов и распределительных коллекторов для систем водоснабжения и отопления.

Благодаря полностью автоматизированному производству, располагающему 85 автоматизированных станков и 55 сборочными линиями, Компания может выпускать по 400.000 изделий в день.

Стремление к новшествам и соблюдение технических нормативов подтверждено сертификатом ISO 9001. Ориентация на качество всегда считалась решающим фактором для достижения значительных коммерческих результатов: сегодня ITAP с гордостью предлагает товары, сертифицированные многочисленными организациями во всем мире.

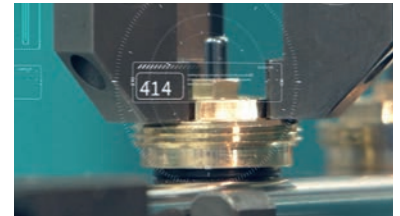

> Изделия ITAP получили сертификацию более чем 30 сертификационных организаций во всем мире.





ЭЛЕКТРОПРИВОД И ЗОННЫЕ КРАНЫ

990 Электропривод для зонных шаровых кранов



РАЗМЕР	КОД ИТАР	УПАКОВКА
230V x 25sec	99023025	1/17
230V x 50sec	99023050	1/17

КАЧЕСТВО

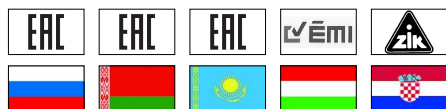

ОПИСАНИЕ

Двухнаправленный сервоуправление.

Снабжены вспомогательным микровыключателем.

Корпус из самозатухающего нейлона

Напряжение питания: 230В

Потребляемая мощность: 4Вт

Допустимый рабочий диапазон температуры окружающей среды : -5°C, 70°C.

Класс защиты: IP54.

Ин.мах: 2А.

Время срабатывания: 25 или 50 сек.

Угол вращения: 90°.

Пусковой момент:

- 50" модель: 10Нм

- 25" модель: 5Нм.



ЭЛЕКТРОПРИВОД И ЗОННЫЕ КРАНЫ

ГАБАРИТНЫЕ РАЗМЕРЫ

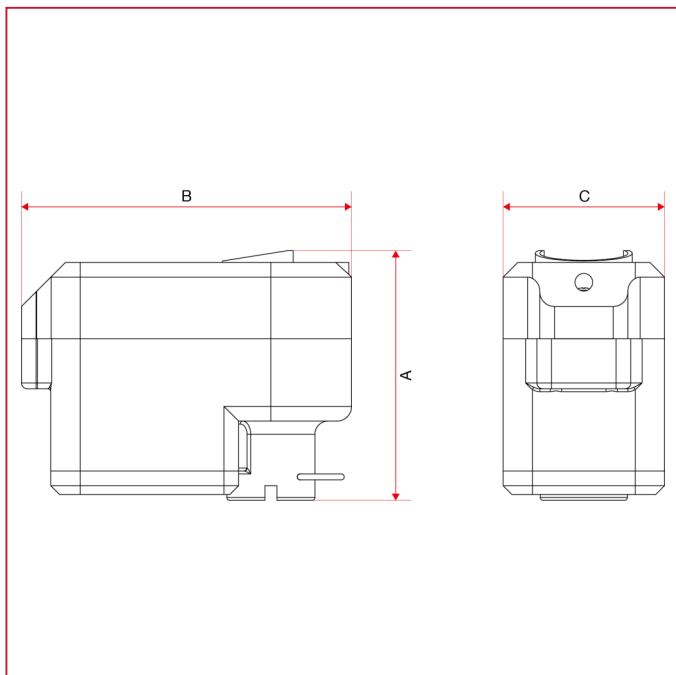

	230V x 25sec	230V x 50sec
A	85	85
B	112,5	112,5
C	55	55



ЭЛЕКТРОПРИВОД И ЗОННЫЕ КРАНЫ

МАТЕРИАЛЫ

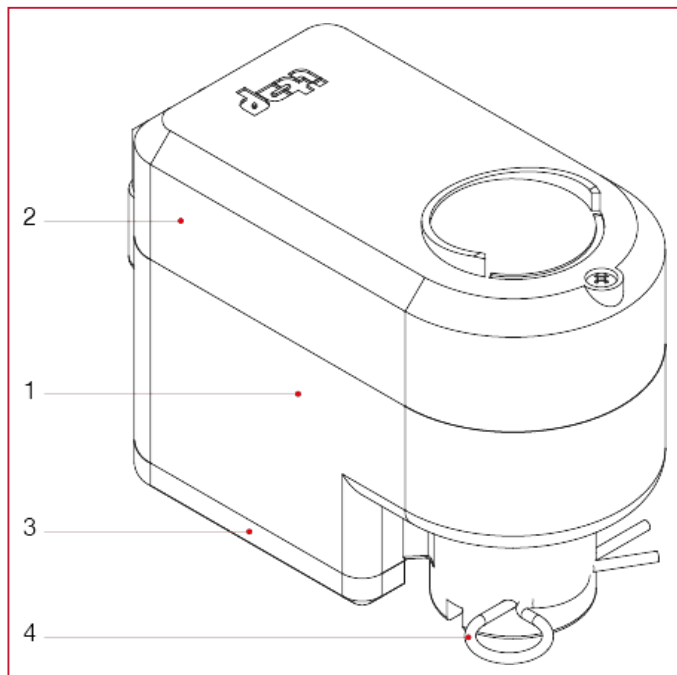

N.	ОПИСАНИЕ	КО Л.	МАТЕРИАЛ
1	Основание	1	Нейлон
2	Верхняя крышка	1	Makrolon® 2207
3	Нижняя крышка	1	Нейлон
4	Шпилька	1	EN 10270-3



ЭЛЕКТРОПРИВОД И ЗОННЫЕ КРАНЫ

ИНСТРУКЦИИ

УСТАНОВКА:

- 1) Выровняйте шток управления в положении управляющего соединения сервопривода.
- 2) Установите сервопривод, проталкивая его в указанном направлении.
- 3) Вставьте шпильку в отверстие.
- 4) Убедитесь, что сервопривод установлен правильно.

Сервопривод должен устанавливаться с полностью открытым клапаном.

Сервоприводы поставляются в «открытом» положении и могут быть установлены на всей серии зональных клапанов ИТАР.

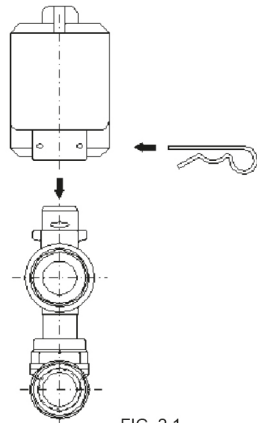
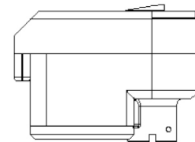
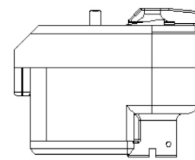

FIG. 2.1



ART. 990 230 25
ART. 990 230 50

FIG. 2.2



ART. 991 230 25
ART. 991 230 50
ART. 991 024 50

FIG. 2.3

ПРЕДУПРЕЖДЕНИЯ:

Следует категорически избегать монтажа с сервоприводом, направленным вниз.

Для установки в металлических кассетах необходимо оставить необходимое пространство над сервоприводом для маневрирования деблокирующего устройства, а также для обслуживания или замены.

Чтобы уменьшить габаритные размеры, установите отсечные клапаны, как показано на рис. 7.2 и 7.3.

Для установки в кассете артикула 986 необходимо правильно выровнять трубы с компланарным коллектором во избежание перегрузок между серводвигателем и корпусом клапана.

FIG. 7.1

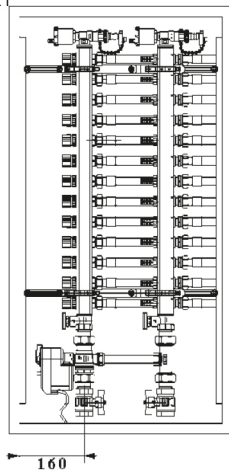

FIG. 7.2

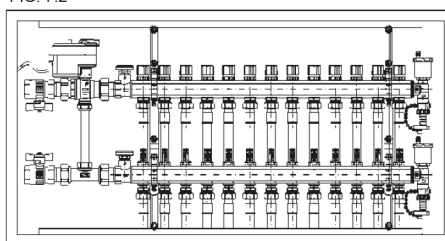
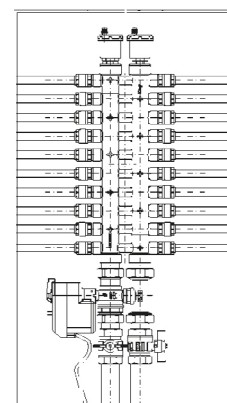

FIG. 7.3



ВНУТРЕННЯЯ СХЕМА:

- реле R
- MS1 концевой микровыключатель открытия
- MS2 концевой микровыключатель закрытия
- MS3 свободный вспомогательный микровыключатель с нормально замкнутым и нормально разомкнутым контактами



ЭЛЕКТРОПРИВОД И ЗОННЫЕ КРАНЫ

- 1) Коричневый провод всегда подключен к фазе.
- 2) Синий провод всегда подключен к нейтрали.
- 3) Черный провод для подключения блока управления.
- 4) Фиолетовый провод выхода фазы закрытого клапана.
- 5) Красный провод выхода фазы открытого клапана.
- 6) Серый провод общего вспомогательного микровыключателя.
- 7) Белый провод вспомогательного нормально замкнутого микровыключателя.
- 8) Розовый провод вспомогательного нормально разомкнутого микровыключателя.

Открытие клапана

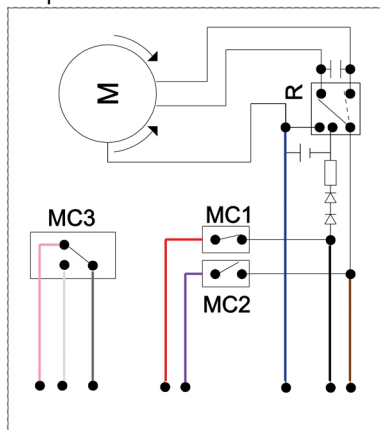

Закрытие клапана



СХЕМА ПОДКЛЮЧЕНИЯ КОМНАТНОГО ТЕРМОСТАТА (ТА) И ЭЛЕКТРОПИТАНИЯ

Термостат работает посредством зонального клапана, который, в зависимости от потребностей помещения, открывает или закрывает распределительный контур нужной части помещения.

На рисунке показано электрическое соединение сервопривода с комнатным термостатом.

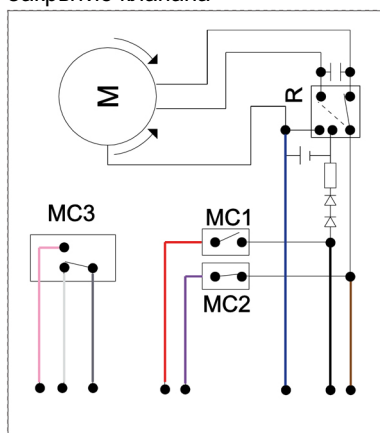

ЭЛЕКТРОПРИВОД И ЗОННЫЕ КРАНЫ

991 Электропривод для зонных шаровых кранов с ручным отпирающим устройством



РАЗМЕР	КОД ИТАР	УПАКОВКА
230V x 25sec	99123025	1/17
230V x 50sec	99123050	1/17
24V x 50sec	99102450	1/17

КАЧЕСТВО



ОПИСАНИЕ

Двухнаправленный сервоуправление.

Снабжены вспомогательным микровыключателем.

Корпус из самозатухающего нейлона

Напряжение питания: 230В или 24В

Потребляемая мощность: 4Вт

Допустимый рабочий диапазон температуры окружающей среды : -5°C, 70°C.

Класс защиты: IP54.

И_n.max: 2А.

Время срабатывания: 25 или 50 сек.

Угол вращения: 90°.

Пусковой момент:

- 50" модель: 10Нм

- 25" модель: 5Нм.



ЭЛЕКТРОПРИВОД И ЗОННЫЕ КРАНЫ

ГАБАРИТНЫЕ РАЗМЕРЫ

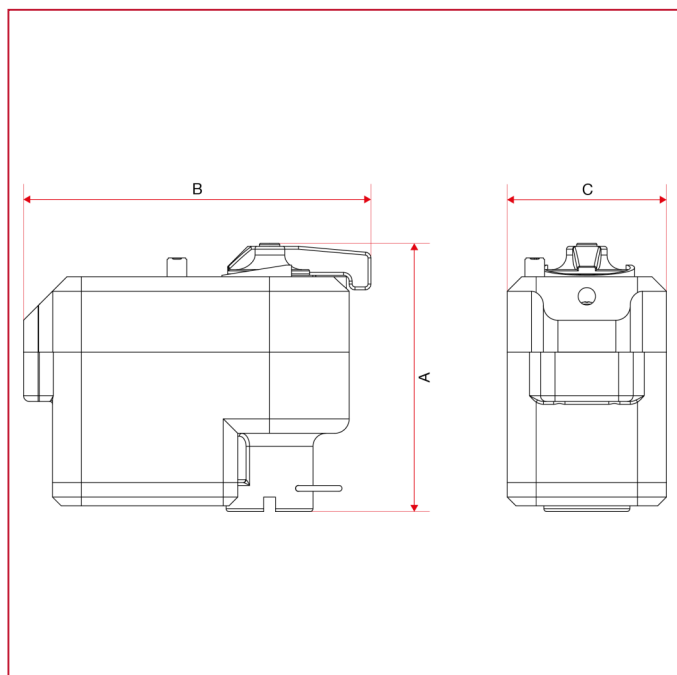

	230V x 25sec	230V x 50sec	24V x 50sec
A	92,5	92,5	92,5
B	120	120	120
C	55	55	55



ЭЛЕКТРОПРИВОД И ЗОННЫЕ КРАНЫ

МАТЕРИАЛЫ

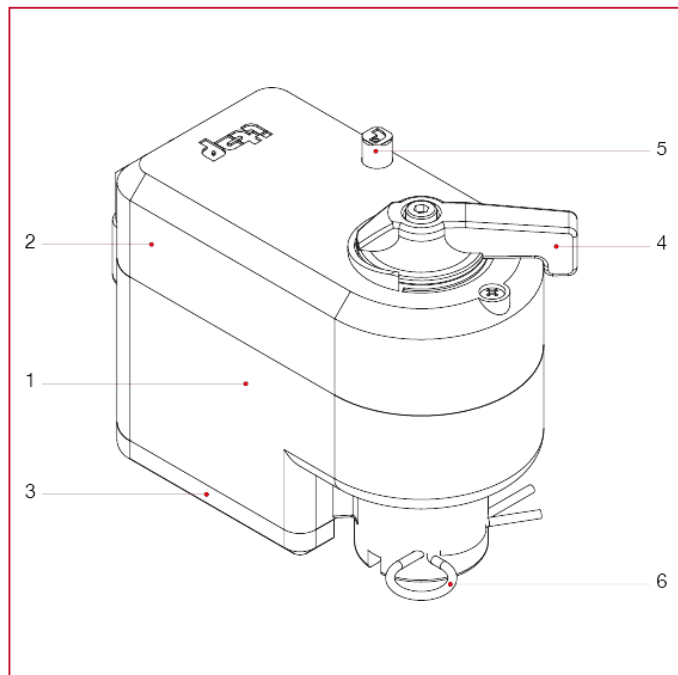

N.	ОПИСАНИЕ	КО Л.	МАТЕРИАЛ
1	Основание	1	Нейлон
2	Верхняя крышка	1	Makrolon® 2207
3	Нижняя крышка	1	Нейлон
4	Рукоятка	1	АБС-пластик
5	Расцепитель	1	АБС-пластик
6	Шпилька	1	EN 10270-3



ЭЛЕКТРОПРИВОД И ЗОННЫЕ КРАНЫ

ИНСТРУКЦИИ

УСТАНОВКА:

- 1) Выровняйте шток управления в положении управляющего соединения сервопривода.
- 2) Установите сервопривод, проталкивая его в указанном направлении.
- 3) Вставьте шпильку в отверстие.
- 4) Убедитесь, что сервопривод установлен правильно.

Сервопривод должен устанавливаться с полностью открытым клапаном.

Сервоприводы поставляются в «открытом» положении и могут быть установлены на всей серии зональных клапанов ИТАР.

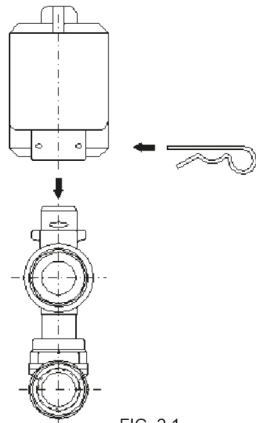
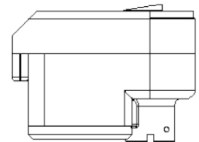
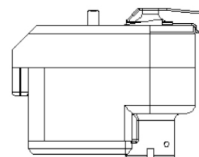

FIG. 2.1



ART. 990 230 25
ART. 990 230 50

FIG. 2.2



ART. 991 230 25
ART. 991 230 50
ART. 991 024 50

FIG. 2.3

ПРЕДУПРЕЖДЕНИЯ:

Следует категорически избегать монтажа с сервоприводом, направленным вниз.

Для установки в металлических кассетах необходимо оставить необходимое пространство над сервоприводом для маневрирования деблокирующего устройства, а также для обслуживания или замены.

Чтобы уменьшить габаритные размеры, установите отсечные клапаны, как показано на рис. 7.2 и 7.3.

Для установки в кассете артикула 986 необходимо правильно выровнять трубы с компланарным коллектором во избежание перегрузок между серводвигателем и корпусом клапана.

FIG. 7.1

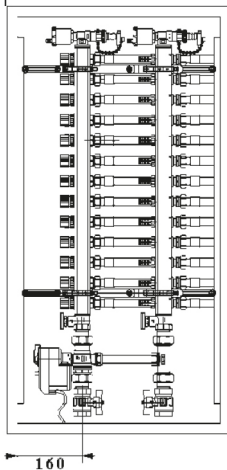

FIG. 7.2

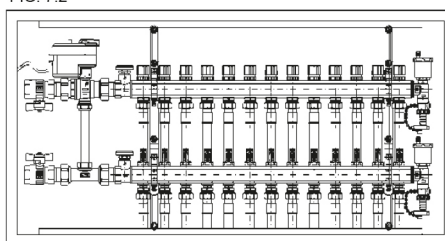
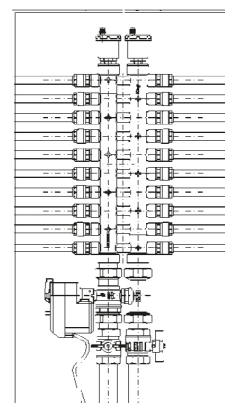

FIG. 7.3



ВНУТРЕННЯЯ СХЕМА:

- реле R
- MS1 концевой микровыключатель открытия
- MS2 концевой микровыключатель закрытия
- MS3 свободный вспомогательный микровыключатель с нормально замкнутым и нормально разомкнутым контактами



ЭЛЕКТРОПРИВОД И ЗОННЫЕ КРАНЫ

- 1) Коричневый провод всегда подключен к фазе.
- 2) Синий провод всегда подключен к нейтрали.
- 3) Черный провод для подключения блока управления.
- 4) Фиолетовый провод выхода фазы закрытого клапана.
- 5) Красный провод выхода фазы открытого клапана.
- 6) Серый провод общего вспомогательного микровыключателя.
- 7) Белый провод вспомогательного нормально замкнутого микровыключателя.
- 8) Розовый провод вспомогательного нормально разомкнутого микровыключателя.

Открытие клапана

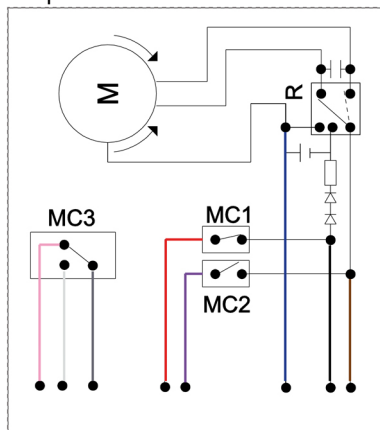

Закрытие клапана



СХЕМА ПОДКЛЮЧЕНИЯ КОМНАТНОГО ТЕРМОСТАТА (ТА) И ЭЛЕКТРОПИТАНИЯ

Термостат работает посредством зонального клапана, который, в зависимости от потребностей помещения, открывает или закрывает распределительный контур нужной части помещения.

На рисунке показано электрическое соединение сервопривода с комнатным термостатом.

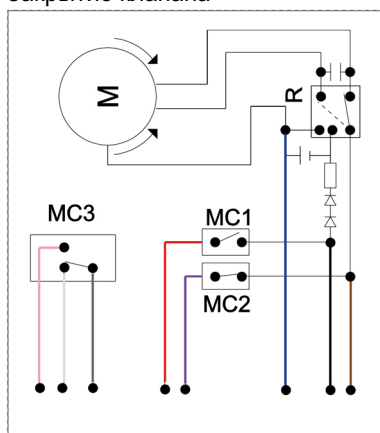

ЭЛЕКТРОПРИВОД И ЗОННЫЕ КРАНЫ



СХЕМА ПОДКЛЮЧЕНИЯ СЧЕТЧИКА (СО) КОМНАТНОГО ТЕРМОСТАТА (ТА) И ЭЛЕКТРОПИТАНИЯ

Учет ведется с помощью счетчика, который суммирует время открытия клапана.

На рисунке показано электрическое соединение сервопривода со счетчиком.

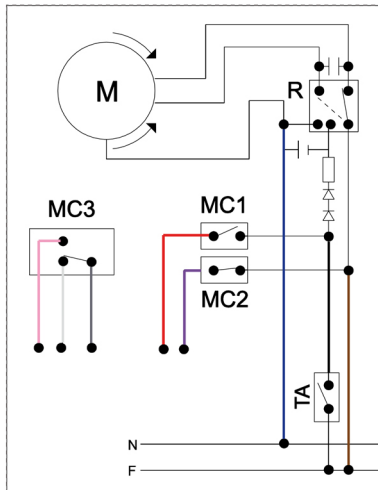

СХЕМА УПРАВЛЕНИЯ НАСОСОМ

На рисунке показано соединение нескольких сервоприводов с термостатом помещения, счетчиком и насосом. На этой схеме насос питается от фазы, имеющейся на красном проводе. Особая гибкость внутренней электросхемы сервопривода позволяет реализовывать различные решения для системы.



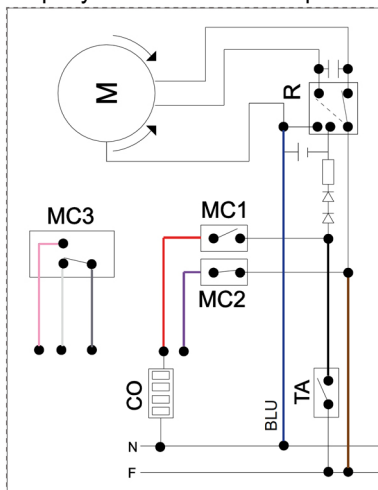
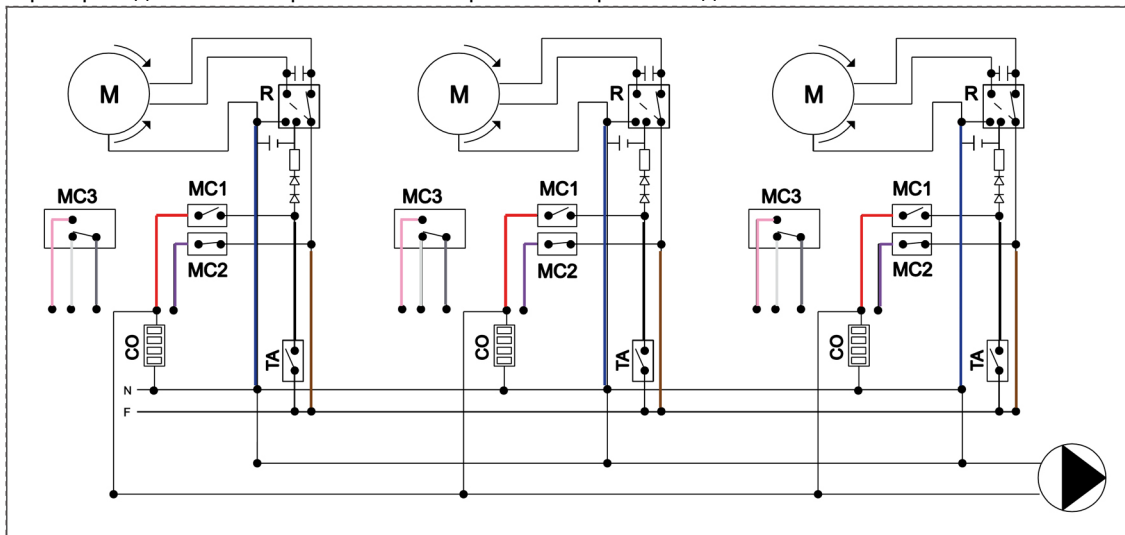

ЭЛЕКТРОПРИВОД И ЗОННЫЕ КРАНЫ

989 Электропривод для зонных шаровых кранов



РАЗМЕР	КОД ИТАР	УПАКОВКА
230V x 90sec	98923090	1/17

КАЧЕСТВО



ОПИСАНИЕ

Однонаправленное сервоуправление.

Оболочка из Kelon® (keramic + nylon)

Напряжение питания: 230В

Потребляемая мощность: 4Вт

Рабочая температура окружающей среды минимальная и максимальная: 0°C, 55°C.

Класс защиты: IP44.

Время срабатывания: 90 секунд.

Угол вращения: 90°.

Пиковый момент вращения 10 Нм

Сочетается только с двухходовыми вентилями арт. 980 и 981.



ЭЛЕКТРОПРИВОД И ЗОННЫЕ КРАНЫ

ГАБАРИТНЫЕ РАЗМЕРЫ

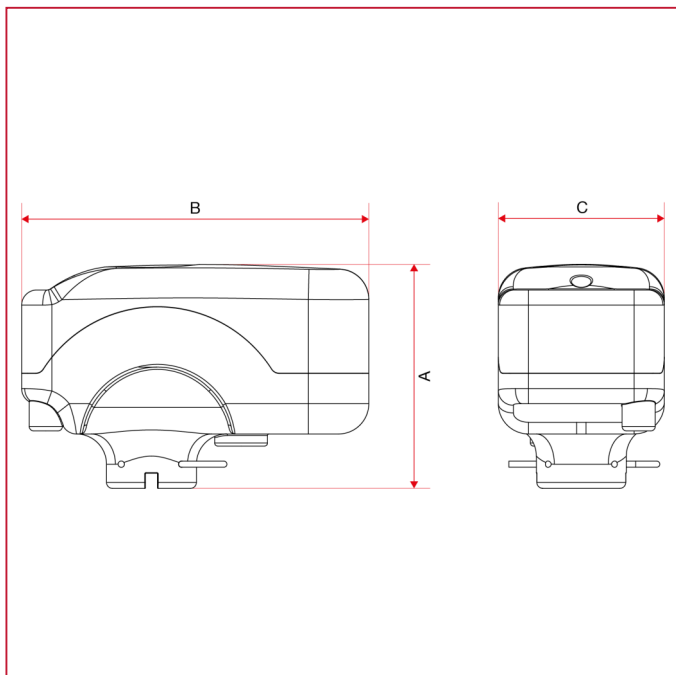

	230V x 90sec
A	74
B	115
C	55



ЭЛЕКТРОПРИВОД И ЗОННЫЕ КРАНЫ

МАТЕРИАЛЫ

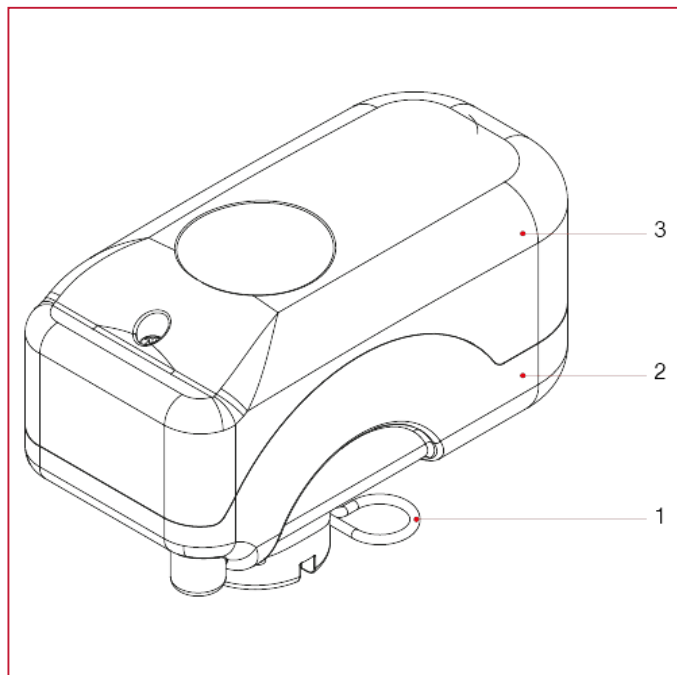

N.	ОПИСАНИЕ	КО Л.	МАТЕРИАЛ
1	Шпилька	1	EN 10270-3
2	Основание	1	Kelon®
3	Крышка	1	Makrolon® 2207



ЭЛЕКТРОПРИВОД И ЗОННЫЕ КРАНЫ

РУКОВОДСТВО ПО СЕРВОПРИВОДУ

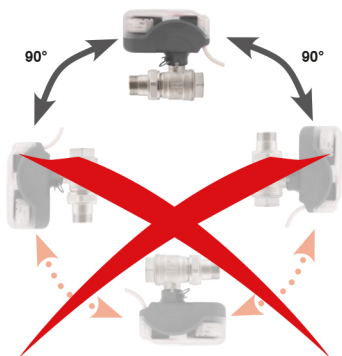

НЕ ДОПУСТИМО.

СВЕДЕНИЯ ПО ТЕХНИКЕ БЕЗОПАСНОСТИ:

- Перед подачей электричества в систему проверьте соединения.
 - Необходимо предупредить опасность возгорания уже на этапе установки.
 - Двигатель осуществляет небольшие движения во время работы, поэтому важно использовать гибкие соединения.
- ВНИМАНИЕ!** Открытие крышки нарушает гарантию на изделие.

ТЕХНИЧЕСКИЕ ХАРАКТЕРИСТИКИ:

Пиковый момент вращения 10 Нм

Время вращения: 90 сек.

Питание: 230 В

Частота: 50 ÷ 60 Гц

Тип команды: вкл.-выкл.

Угол вращения: 90°

Класс защиты: IP 44

Температура хранения: -20...+70 °С

Рабочая температура: -5...+50 °С

Техобслуживание: нет

Сертификация: стандарт ЕС

ВНИМАНИЕ! Перед установкой серводвигателя внимательно прочитайте следующие инструкции и следуйте правилам безопасности.

УСТАНОВКА. Разместите двигатель на клапане, убедившись, что он находится в открытом положении согласно стандарту для двигателей, заблокируйте все шпилькой.

ЭЛЕКТРИЧЕСКИЕ ПОДКЛЮЧЕНИЯ. Электрические подключения выполняются с помощью четырехжильного кабеля, концы которого должны быть подключены к соответствующей клеммной колодке с соблюдением следующих инструкций:

- Коричневый кабель — фаза
- Черный кабель подключен к фазе: клапан открыт
- Черный кабель не подключен к фазе: клапан закрыт
- Синий кабель — нейтраль
- Красный кабель: выход фазы открытого клапана



ЭЛЕКТРОПРИВОД И ЗОННЫЕ КРАНЫ

SCHEMA VALVOLA CHIUSA - STANDARD
CLOSED VALVE CHART - STANDARD

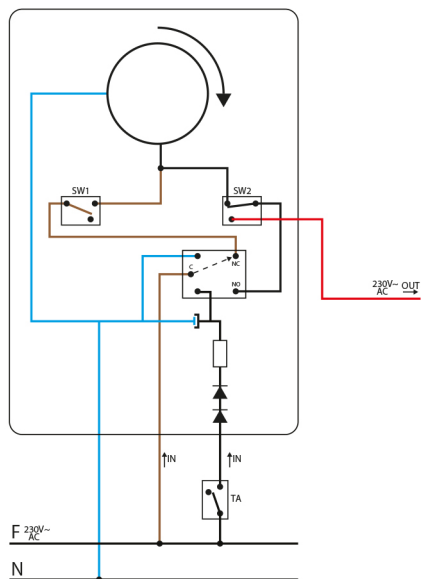

SCHEMA VALVOLA CHIUSA - CON CONTATORE
CLOSED VALVE CHART - WITH METER

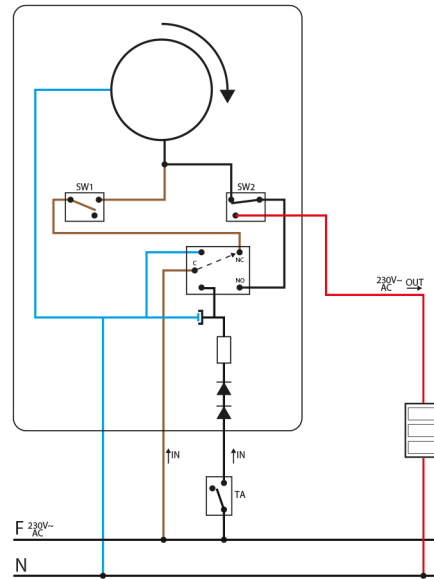



ЭЛЕКТРОПРИВОД И ЗОННЫЕ КРАНЫ

980 2-х ходовой зонный шаровый кран



РАЗМЕР	ДАВЛЕНИЕ	КОД ИТАР	УПАКОВКА
3/4" (DN 20)	16bar/232psi	9800034	1/26
1" (DN 25)	16bar/232psi	9800100	1/26
1"1/4 (DN 32)	16bar/232psi	9800114	1/15

КАЧЕСТВО



ОПИСАНИЕ

Корпус никелированная латунь.

Полнопроходной шар.

Максимальное рабочее давление: 16 bar.

Максимальный перепад давления: 10 bar.

Минимальная и максимальная рабочие температуры: -10°C (с антифризом), 100°C.

Резьбы: ISO228 (эквивалентно DIN EN ISO 228 и BS EN ISO 228).

Подходит для электроприводов арт. 989, арт. 990 и арт. 991

ГАБАРИТНЫЕ РАЗМЕРЫ

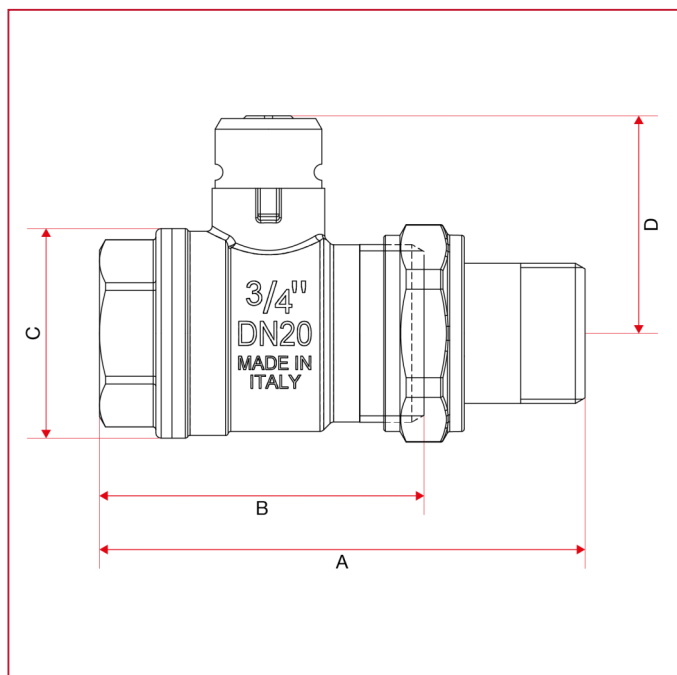



ЭЛЕКТРОПРИВОД И ЗОННЫЕ КРАНЫ

	3/4"	1"	1"1/4"
DN	20	25	32
A	90,5	103	116,5
B	60,5	68,5	78
C	40,5	44,5	49,5
D	39	47,5	58
Kg/cm ² bar	16	16	16
LBS - psi	232	232	232

МАТЕРИАЛЫ

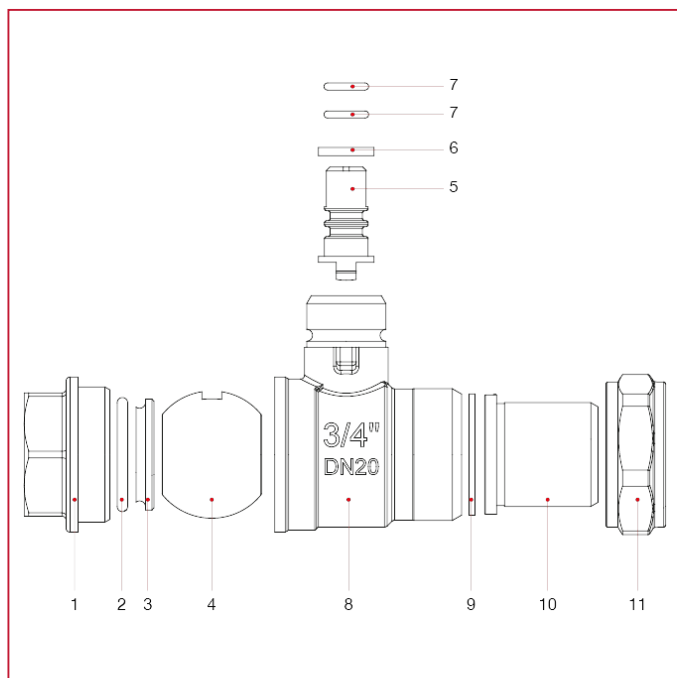

N.	ОПИСАНИЕ	КО Л.	МАТЕРИАЛ
1	Муфта	1	Никелированная латунь CW617N
2	Уплотнительное кольцо	2	СКЭПТ
3	Седло	2	Тефлон
4	Шар	1	Латунь CW617N
5	Шток	1	Латунь
6	Кольцо	1	Тефлон
7	Уплотнительное кольцо	2	СКЭПТ
8	Корпус	1	Никелированная латунь CW617N
9	Уплотнительная прокладка	1	Красное волокно
10	Хвостовик с плоским седлом	1	Никелированная латунь CW617N
11	Гайка	1	Никелированная латунь CW617N



ЭЛЕКТРОПРИВОД И ЗОННЫЕ КРАНЫ

ИНСТРУКЦИИ

УСТАНОВКА СЕРВОПРИВОДА:

- 1) Выровняйте шток управления в положении управляющего соединения сервопривода.
- 2) Установите сервопривод, проталкивая его в указанном направлении.
- 3) Вставьте шпильку в отверстие.
- 4) Убедитесь, что сервопривод установлен правильно.

Сервопривод должен устанавливаться с полностью открытым клапаном.

Сервоприводы поставляются в «открытом» положении и могут быть установлены на всей серии зональных клапанов ИТАР.

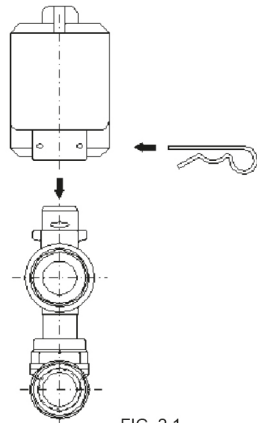
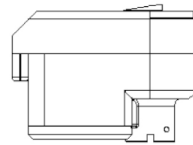
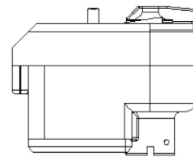

FIG. 2.1



ART. 990 230 25
ART. 990 230 50

FIG. 2.2



ART. 991 230 25
ART. 991 230 50
ART. 991 024 50

FIG. 2.3

2-ходовой зональный клапан:

Сервопривод воздействует на клапан с поворотом на 90°, переходя из открытого в закрытое положение. На рис. 3.1 показан двухходовой клапан в «открытом» положении. На рис. 3.2 клапан находится в «закрытом» положении. Шлиц для отвертки соответствует положению открытия клапана. Во избежание увеличения дифференциального давления в системах с двухходовыми зональными клапанами рекомендуется применять байпас между подающей и обратной линиями или использовать насосы с регулируемой скоростью.

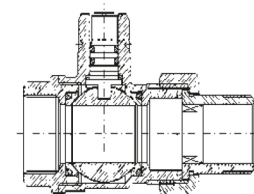

FIG. 3.1

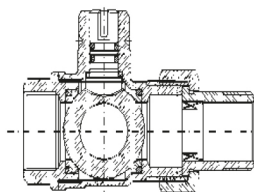
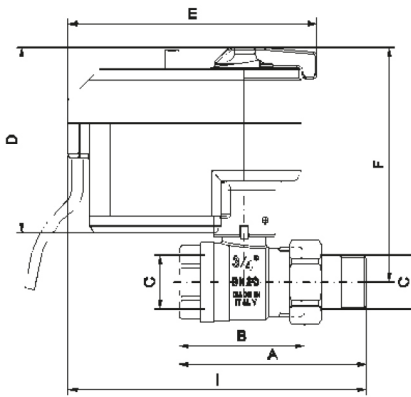
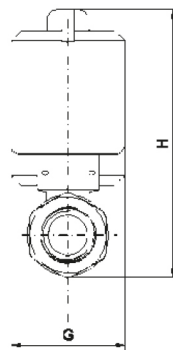

FIG. 3.2



	A	B	C	D	E	F	G	H	I	PRESSURE kg/cm ² - bar	LBS WORKING PRESSURE
3/4"	90.5	60.5	3/4"	92	120	114	55	134.5	144	16	230
1"	103	68.5	1"	92	120	118	55	143	152	16	230
1 1/4"	116.5	78	1 1/4"	92	120	123	55	152	160.5	16	230



ЭЛЕКТРОПРИВОД И ЗОННЫЕ КРАНЫ

ПРЕДУПРЕЖДЕНИЯ:

Следует категорически избегать монтажа с сервоприводом, направленным вниз.

Для установки в металлических кассетах необходимо оставить необходимое пространство над сервоприводом для маневрирования деблокирующего устройства, а также для обслуживания или замены.

Чтобы уменьшить габаритные размеры, установите отсечные клапаны, как показано на рис. 7.2 и 7.3.

Для установки в кассете артикула 986 необходимо правильно выровнять трубы с компланарным коллектором во избежание перегрузок между серводвигателем и корпусом клапана.

FIG. 7.1

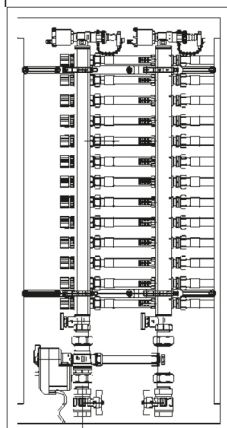

FIG. 7.2

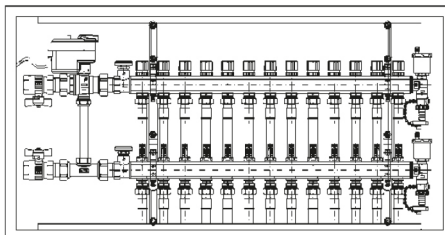
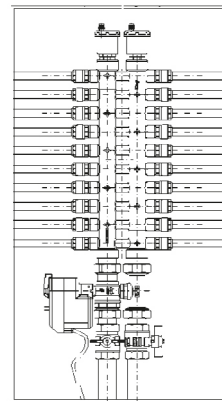

FIG. 7.3





ЭЛЕКТРОПРИВОД И ЗОННЫЕ КРАНЫ

ГРАФИК ПОТЕРЬ НАГРУЗКИ (с водой)

	3/4"	1"	1"1/4"
KV	20,20	37,30	51,50

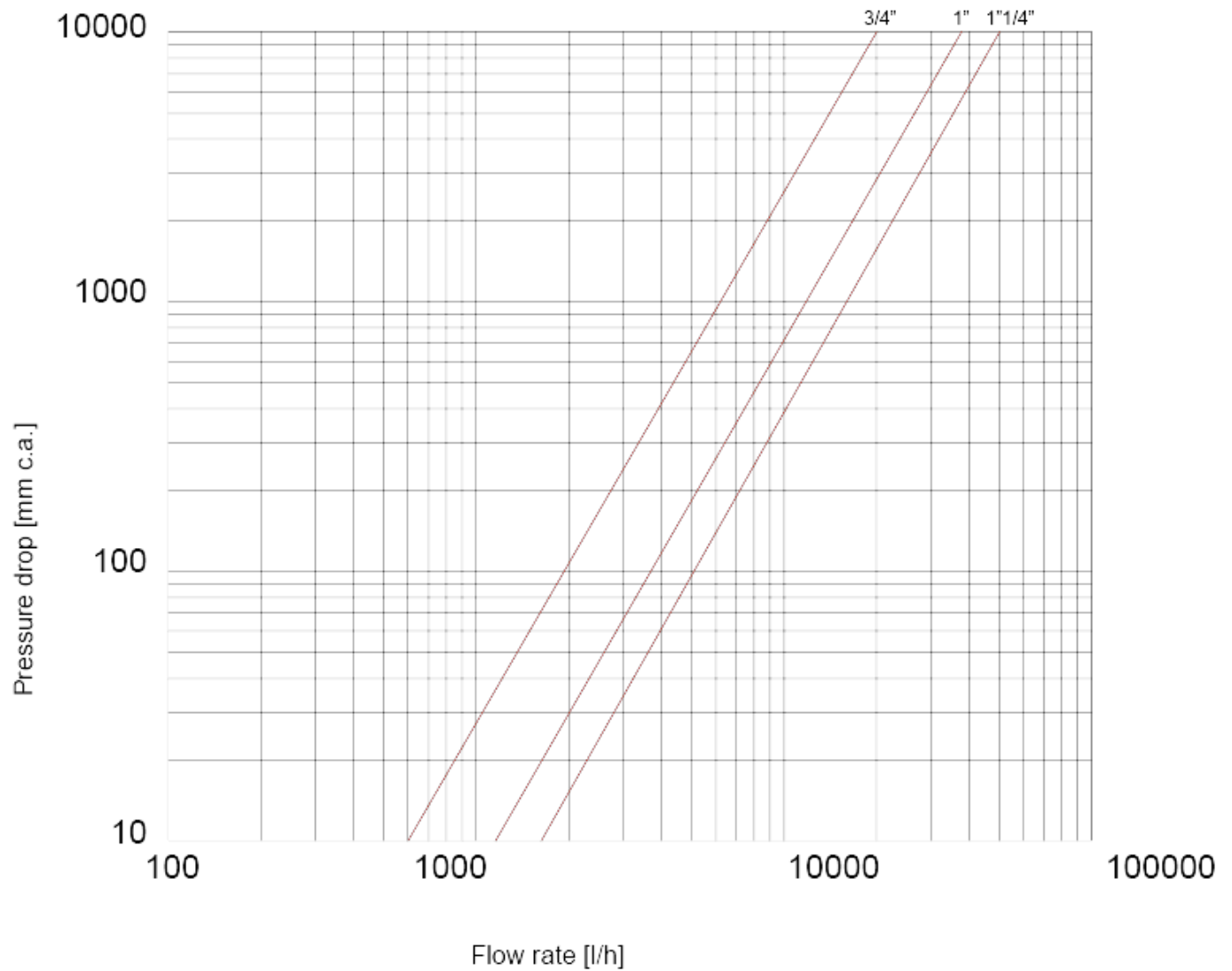



ЭЛЕКТРОПРИВОД И ЗОННЫЕ КРАНЫ

981 Двухходовой зонный шаровый кран с двойными сгонами



РАЗМЕР	ДАВЛЕНИЕ	КОД ИТАР	УПАКОВКА
3/4" (DN 20)	16bar/232psi	9810034	1/26
1" (DN 25)	16bar/232psi	9810100	1/26
1"1/4 (DN 32)	16bar/232psi	9810114	1/14

КАЧЕСТВО



ОПИСАНИЕ

Корпус никелированная латунь.

Полнопроходной шар.

Максимальное рабочее давление: 16 bar.

Максимальный перепад давления: 10 bar.

Минимальная и максимальная рабочие температуры: -10°C (с антифризом), 100°C.

Резьбы: ISO228 (эквивалентно DIN EN ISO 228 и BS EN ISO 228).

Подходит для электроприводов арт. 989, арт. 990 и арт. 991

ГАБАРИТНЫЕ РАЗМЕРЫ

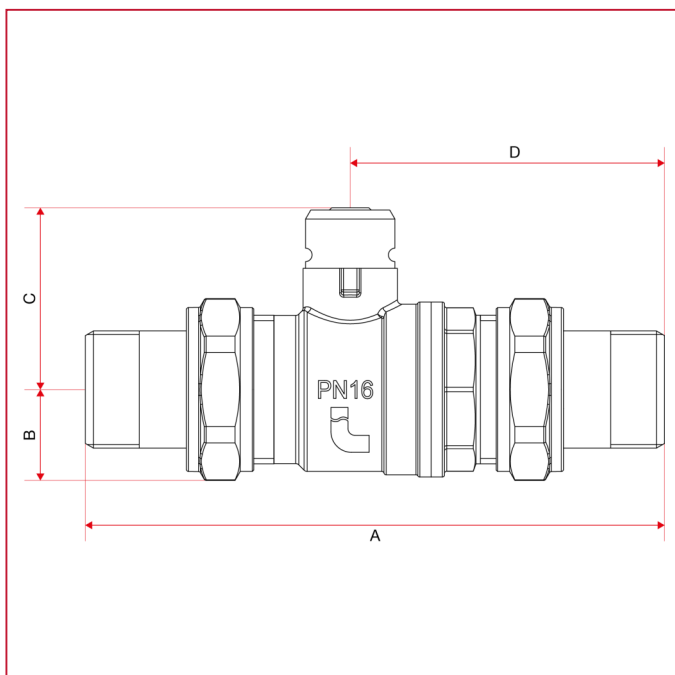



ЭЛЕКТРОПРИВОД И ЗОННЫЕ КРАНЫ

	3/4"	1"	1"1/4
DN	20	25	32
A	129	148,5	163
B	20,25	24,5	27,5
C	40,5	44,5	49,5
D	70	81,5	87,5
Kg/cm ² bar	16	16	16
LBS - psi	232	232	232

МАТЕРИАЛЫ

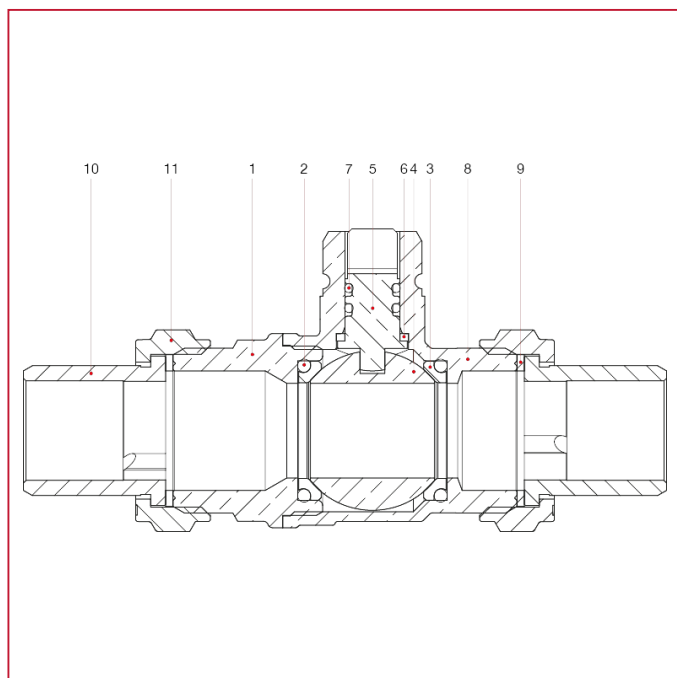

N.	ОПИСАНИЕ	КО Л.	МАТЕРИАЛ
1	Муфта	1	Никелированная латунь CW617N
2	Уплотнительное кольцо	2	СКЭПТ
3	Седло	2	Тефлон
4	Шар	1	Латунь CW617N
5	Шток	1	Латунь
6	Кольцо	1	Тефлон
7	Уплотнительное кольцо	2	СКЭПТ
8	Корпус	1	Никелированная латунь CW617N
9	Уплотнительная прокладка	2	Красное волокно
10	Хвостовик с плоским седлом	2	Никелированная латунь CW617N
11	Гайка	2	Никелированная латунь CW617N



ЭЛЕКТРОПРИВОД И ЗОННЫЕ КРАНЫ

ИНСТРУКЦИИ

УСТАНОВКА СЕРВОПРИВОДА:

- 1) Выровняйте шток управления в положении управляющего соединения сервопривода.
- 2) Установите сервопривод, проталкивая его в указанном направлении.
- 3) Вставьте шпильку в отверстие.
- 4) Убедитесь, что сервопривод установлен правильно.

Сервопривод должен устанавливаться с полностью открытым клапаном.

Сервоприводы поставляются в «открытом» положении и могут быть установлены на всей серии зональных клапанов ИТАР.

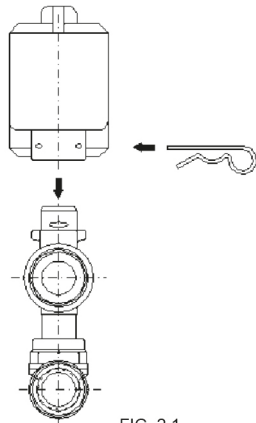
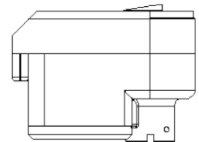
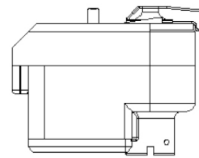

FIG. 2.1



ART. 990 230 25
ART. 990 230 50

FIG. 2.2



ART. 991 230 25
ART. 991 230 50
ART. 991 024 50

FIG. 2.3

2-ходовой зональный клапан:

Сервопривод воздействует на клапан с поворотом на 90°, переходя из открытого в закрытое положение. На рис. 3.1 показан двухходовой клапан в «открытом» положении. На рис. 3.2 клапан находится в «закрытом» положении. Шлиц для отвертки соответствует положению открытия клапана. Во избежание увеличения дифференциального давления в системах с двухходовыми зональными клапанами рекомендуется применять байпас между подающей и обратной линиями или использовать насосы с регулируемой скоростью.

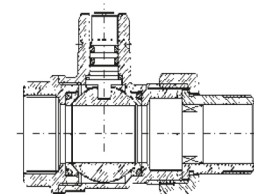

FIG. 3.1

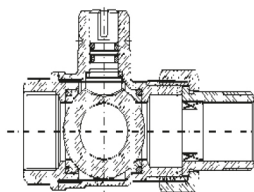
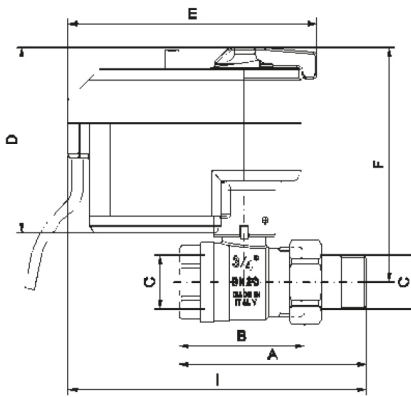
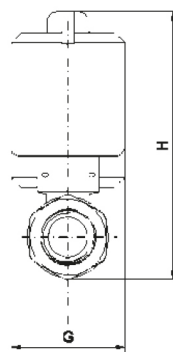

FIG. 3.2



	A	B	C	D	E	F	G	H	I	PRESSURE kg/cm ² - bar	LBS WORKING PRESSURE
3/4"	90.5	60.5	3/4"	92	120	114	55	134.5	144	16	230
1"	103	68.5	1"	92	120	118	55	143	152	16	230
1 1/4"	116.5	78	1 1/4"	92	120	123	55	152	160.5	16	230



ЭЛЕКТРОПРИВОД И ЗОННЫЕ КРАНЫ

ПРЕДУПРЕЖДЕНИЯ:

Следует категорически избегать монтажа с сервоприводом, направленным вниз.

Для установки в металлических кассетах необходимо оставить необходимое пространство над сервоприводом для маневрирования деблокирующего устройства, а также для обслуживания или замены.

Чтобы уменьшить габаритные размеры, установите отсечные клапаны, как показано на рис. 7.2 и 7.3.

Для установки в кассете артикула 986 необходимо правильно выровнять трубы с компланарным коллектором во избежание перегрузок между серводвигателем и корпусом клапана.

FIG. 7.1

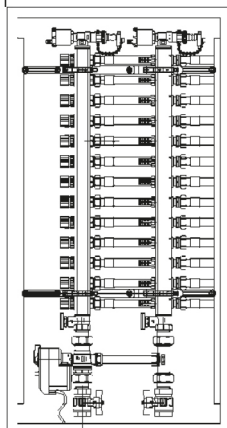

160

FIG. 7.2

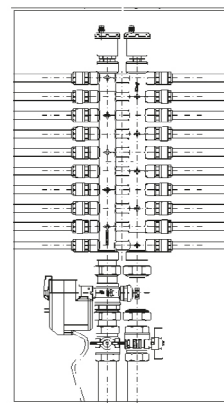
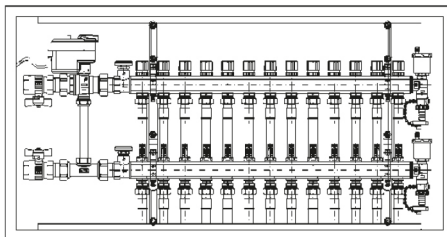

FIG. 7.3



ЭЛЕКТРОПРИВОД И ЗОННЫЕ КРАНЫ

ГРАФИК ПОТЕРЬ НАГРУЗКИ (с водой)

	3/4"	1"	1"1/4"
KV	20,20	37,30	51,50

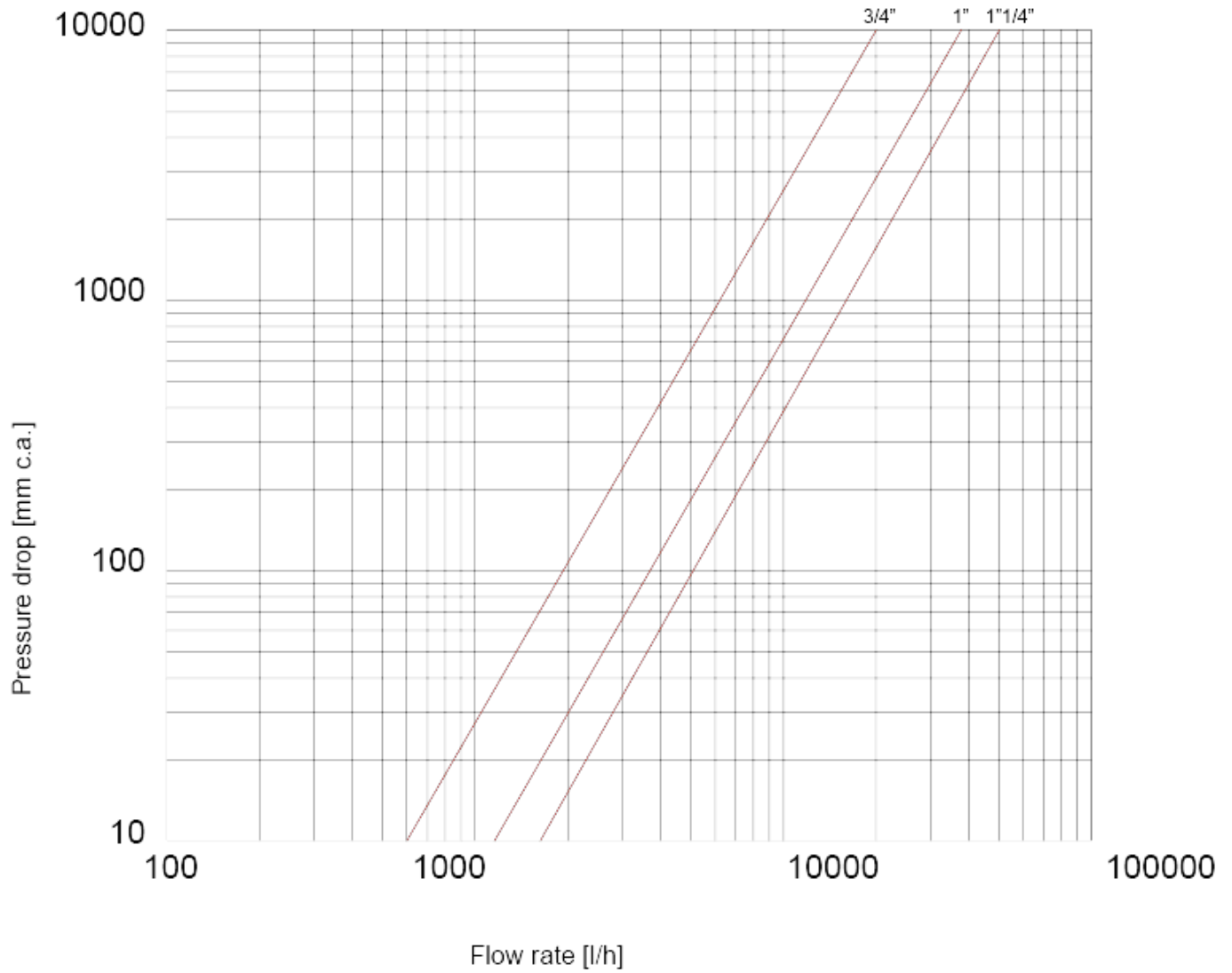



ЭЛЕКТРОПРИВОД И ЗОННЫЕ КРАНЫ

982 3-х ходовой сбросной зонный шаровый кран



РАЗМЕР	ДАВЛЕНИЕ	КОД ИТАР	УПАКОВКА
3/4" (DN 20)	16bar/232psi	9820034	1/15
1" (DN 25)	16bar/232psi	9820100	1/9

КАЧЕСТВО



ОПИСАНИЕ

Корпус никелированная латунь.

Полнопроходной шар.

Максимальное рабочее давление: 16 bar.

Максимальный перепад давления: 10 bar.

Минимальная и максимальная рабочие температуры: -10°C (с антифризом), 100°C.

Резьбы: ISO228 (эквивалентно DIN EN ISO 228 и BS EN ISO 228).

Подходит для электроприводов арт. 990 и арт. 991.

ГАБАРИТНЫЕ РАЗМЕРЫ

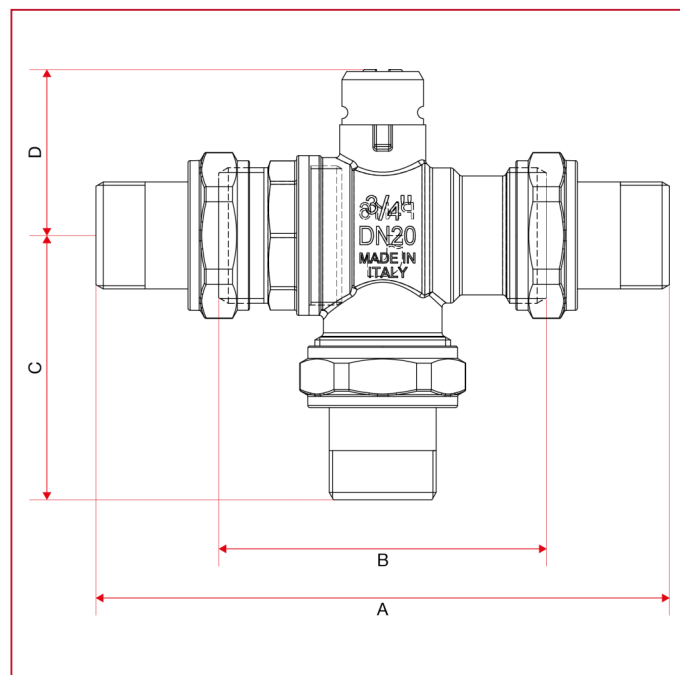



ЭЛЕКТРОПРИВОД И ЗОННЫЕ КРАНЫ

	3/4"	1"
DN	20	25
A	140	163
B	80	94
C	64,5	75,5
D	40,5	44,5
Kg/cm ² bar	16	16
LBS - psi	232	232

МАТЕРИАЛЫ

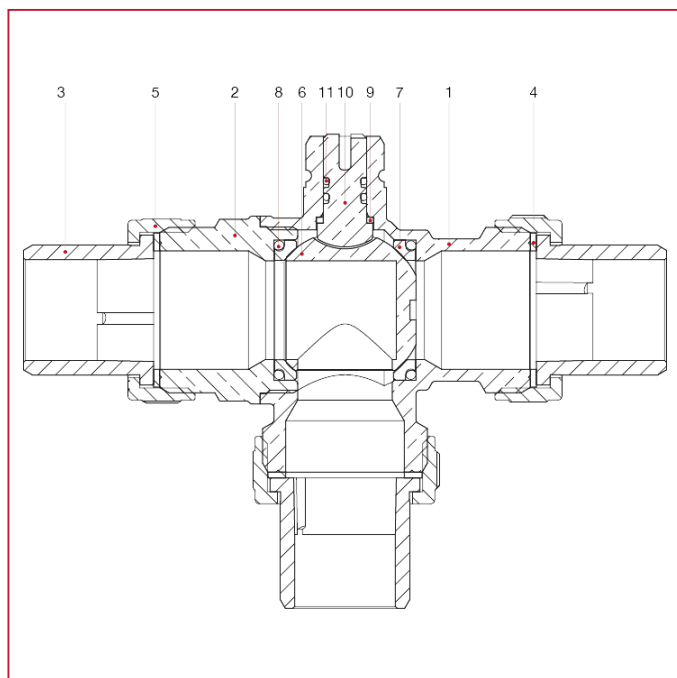

N.	ОПИСАНИЕ	КО Л.	МАТЕРИАЛ
1	Корпус	1	Никелированная латунь CW617N
2	Муфта	1	Никелированная латунь CW617N
3	Хвостовик с плоским седлом	3	Никелированная латунь CW617N
4	Уплотнительная прокладка	3	Красное волокно
5	Гайка	3	Никелированная латунь CW617N
6	Шар	1	Хромированная латунь CW617N
7	Седло	2	Тефлон
8	Уплотнительное кольцо	2	СКЭПТ
9	Кольцо	1	Тефлон
10	Шток	1	Латунь
11	Уплотнительное кольцо	2	СКЭПТ



ЭЛЕКТРОПРИВОД И ЗОННЫЕ КРАНЫ

ИНСТРУКЦИИ

УСТАНОВКА СЕРВОПРИВОДА:

- 1) Выровняйте шток управления в положении управляющего соединения сервопривода.
- 2) Установите сервопривод, проталкивая его в указанном направлении.
- 3) Вставьте шпильку в отверстие.
- 4) Убедитесь, что сервопривод установлен правильно.

Сервопривод должен устанавливаться с полностью открытым клапаном.

Сервоприводы поставляются в «открытом» положении и могут быть установлены на всей серии зональных клапанов ITAP.

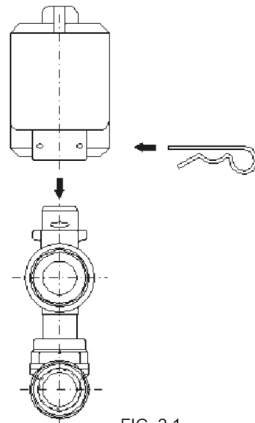

FIG. 2.1

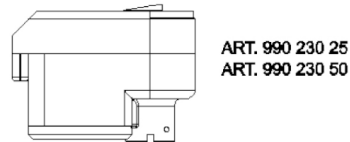

FIG. 2.2

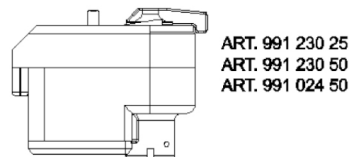

FIG. 2.3

3-ходовой распределительный клапан:

Трехходовой распределительный клапан выполняет функцию отсечения и отвода. Он позволяет жидкости поступать снизу и направляет ее влево или вправо в зависимости от положения сервопривода или наоборот, справа или слева вниз.

На рисунке 4.1 представлен первый случай, в то время как на рисунке 4.2 показано прохождение жидкости справа или слева в направлении вниз. Перед применением сервопривода убедитесь, что шток управления находится в нужном положении.

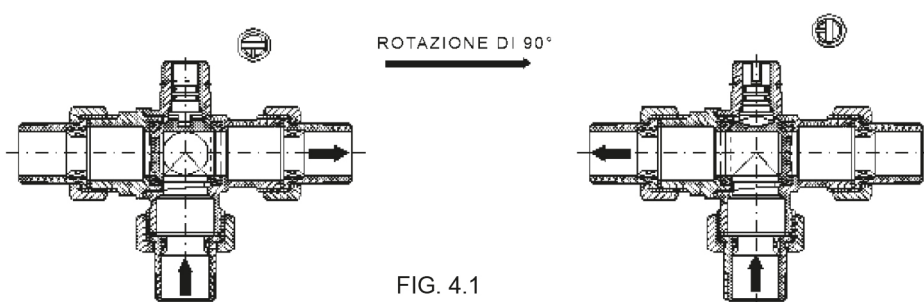

FIG. 4.1

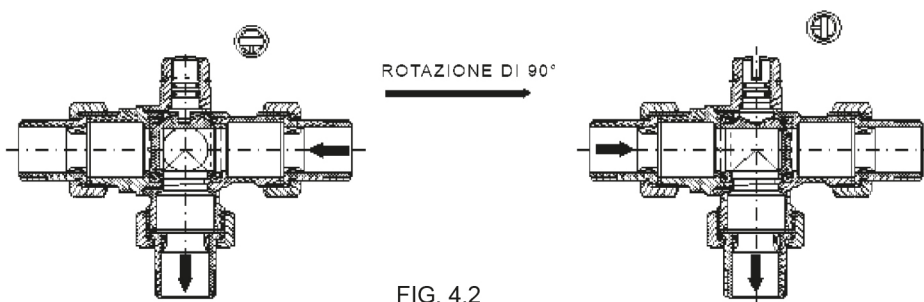
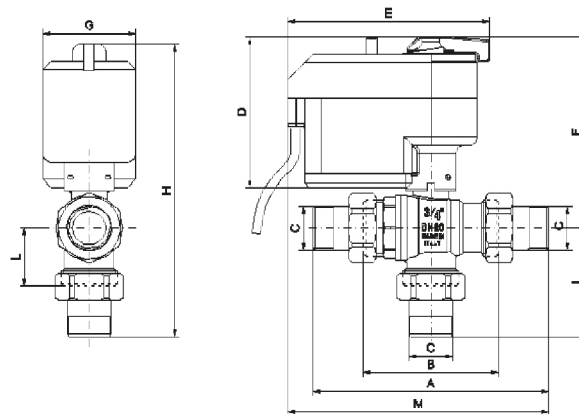

FIG. 4.2



ЭЛЕКТРОПРИВОД И ЗОННЫЕ КРАНЫ



	A	B	C	D	E	F	G	H	I	L	M	PRESSURE kg/cm ² - bar	LBS WORKING PRESSURE
3/4"	140	80	3/4"	92	120	114	55	178.5	64.5	34.5	155	16	230
1"	163	94	1"	92	120	118	55	193.5	75.5	41	166.5	16	230

ПРЕДУПРЕЖДЕНИЯ:

Следует категорически избегать монтажа с сервоприводом, направленным вниз.

Для установки в металлических кассетах необходимо оставить необходимое пространство над сервоприводом для маневрирования деблокирующего устройства, а также для обслуживания или замены.

Чтобы уменьшить габаритные размеры, установите отсечные клапаны, как показано на рис. 7.2 и 7.3.

Для установки в кассете артикула 986 необходимо правильно выровнять трубы с компланарным коллектором во избежание перегрузок между серводвигателем и корпусом клапана.

FIG. 7.1

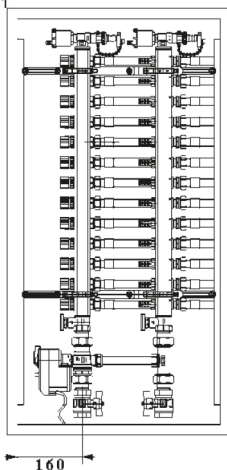

FIG. 7.2

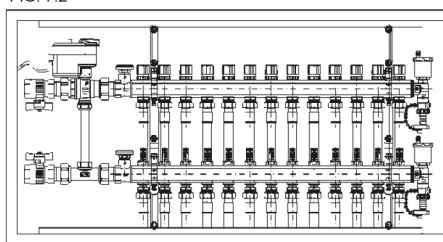
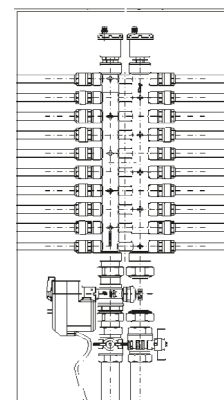

FIG. 7.3





ЭЛЕКТРОПРИВОД И ЗОННЫЕ КРАНЫ

ГРАФИК ПОТЕРЬ НАГРУЗКИ (с водой)

	3/4"	1"
KV	9,44	16,07

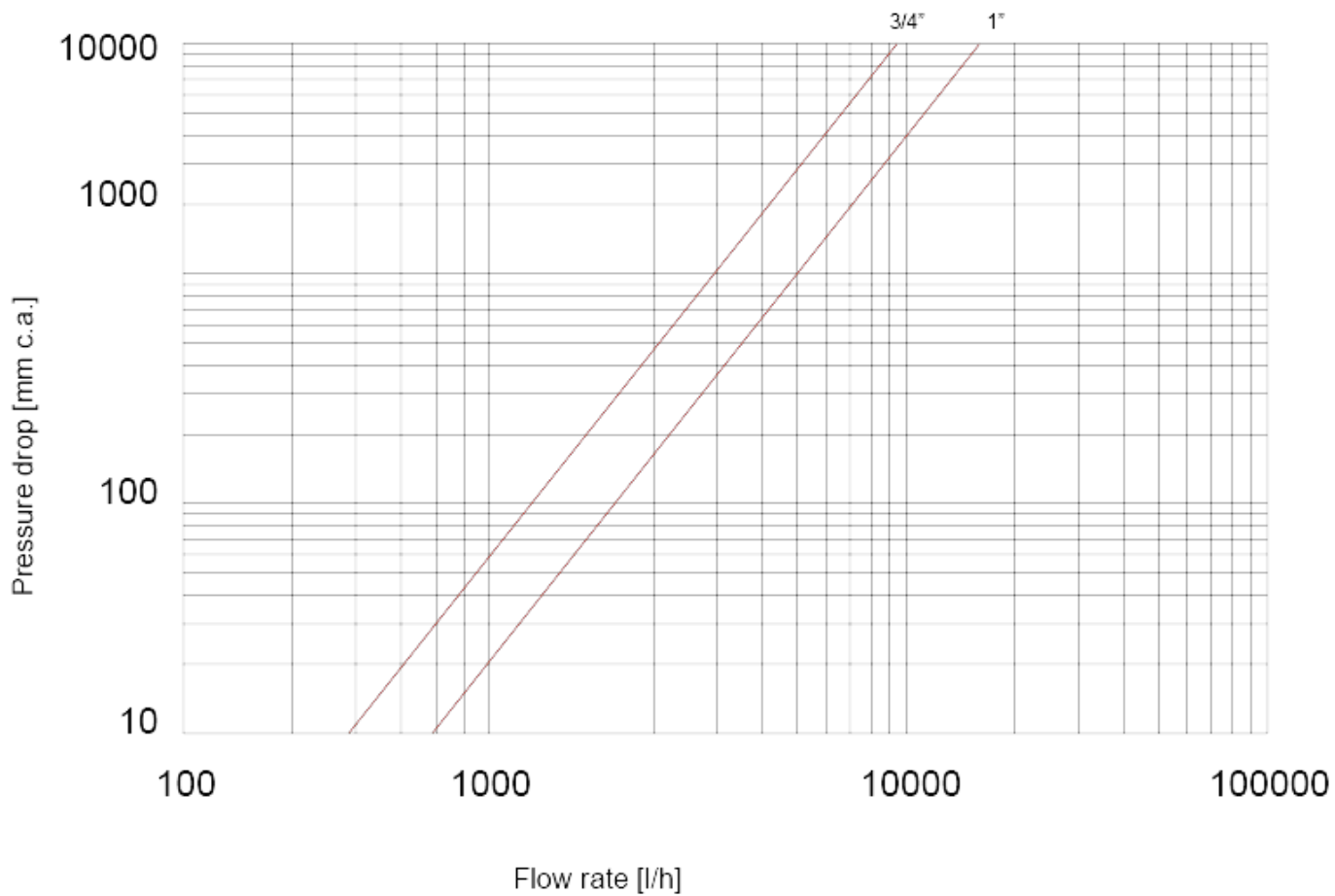



ЭЛЕКТРОПРИВОД И ЗОННЫЕ КРАНЫ

984 3-х ходовой зонный шаровый кран



РАЗМЕР	ДАВЛЕНИЕ	КОД ИТАР	УПАКОВКА
3/4" (DN 20)	16bar/232psi	9840034	1/15
1" (DN 25)	16bar/232psi	9840100	1/14

КАЧЕСТВО



ОПИСАНИЕ

Корпус никелированная латунь.

Полнопроходной шар.

Максимальное рабочее давление: 16 bar.

Максимальный перепад давления: 10 bar.

Минимальная и максимальная рабочие температуры: -10°C (с антифризом), 100°C.

Резьбы: ISO228 (эквивалентно DIN EN ISO 228 и BS EN ISO 228).

Подходит для электроприводов арт. 990 и арт. 991

ГАБАРИТНЫЕ РАЗМЕРЫ

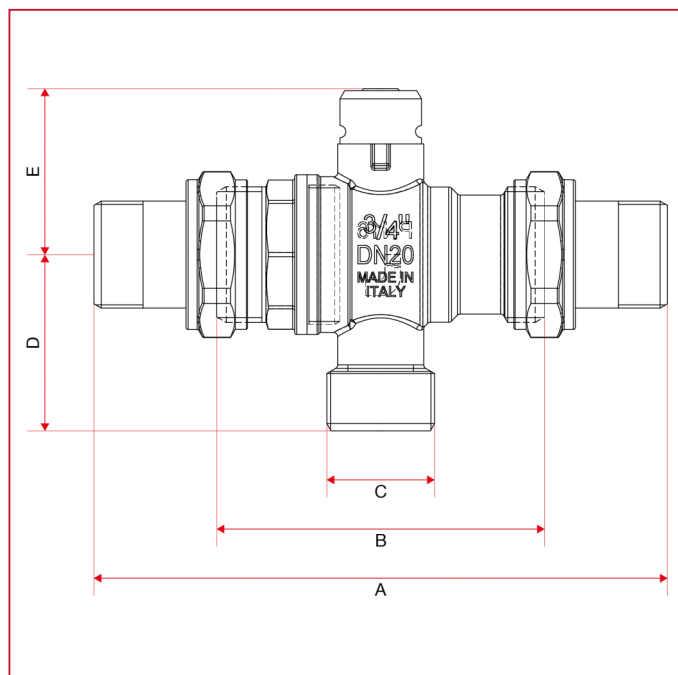



ЭЛЕКТРОПРИВОД И ЗОННЫЕ КРАНЫ

	3/4"	1"
DN	20	25
A	140	163
B	80	94
C	G 3/4"	G 3/4"
D	43	39,75
E	40,5	44,5
Kg/cm ² bar	16	16
LBS - psi	232	232

МАТЕРИАЛЫ

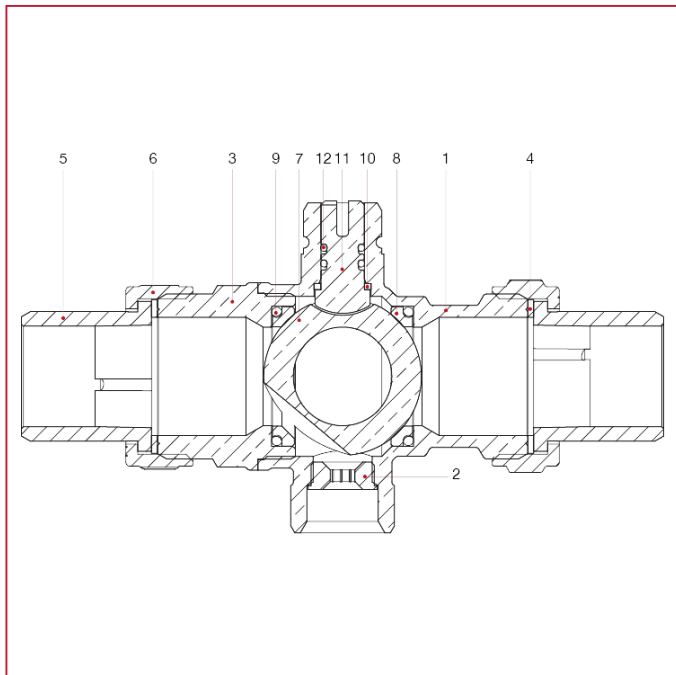

N.	ОПИСАНИЕ	КО Л.	МАТЕРИАЛ
1	Корпус	1	Никелированная латунь CW617N
2	Форсунка	1	Латунь CW614N
3	Муфта	1	Никелированная латунь CW617N
4	Уплотнительная прокладка	2	Красное волокно
5	Хвостовик с плоским седлом	2	Никелированная латунь CW617N
6	Гайка	2	Никелированная латунь CW617N
7	Шар	1	Хромированная латунь CW617N
8	Седло	2	Тефлон
9	Уплотнительное кольцо	2	СКЭПТ
10	Кольцо	1	Тефлон
11	Шток	1	Латунь
12	Уплотнительное кольцо	2	СКЭПТ



ЭЛЕКТРОПРИВОД И ЗОННЫЕ КРАНЫ

ИНСТРУКЦИИ

УСТАНОВКА СЕРВОПРИВОДА:

- 1) Выровняйте шток управления в положении управляющего соединения сервопривода.
- 2) Установите сервопривод, проталкивая его в указанном направлении.
- 3) Вставьте шпильку в отверстие.
- 4) Убедитесь, что сервопривод установлен правильно.

Сервопривод должен устанавливаться с полностью открытым клапаном.

Сервоприводы поставляются в «открытом» положении и могут быть установлены на всей серии зональных клапанов ITAP.

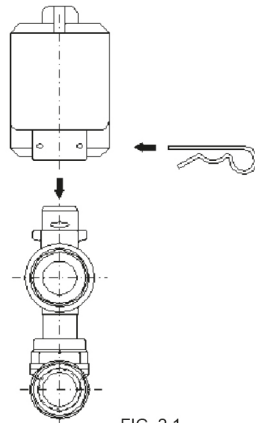

FIG. 2.1

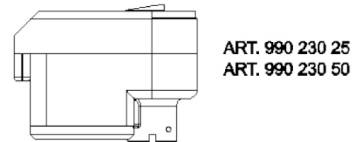

FIG. 2.2

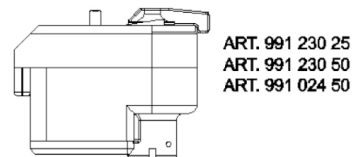

FIG. 2.3

3-ходовой зональный клапан с байпасом:

Трехходовой байпасный зональный клапан выполняет ту же функцию отсечения и балансировки, что и клапан арт. 986, но может использоваться в теплоцентралях и в линейных коллекторах. В частности, с использованием комплекта арт. 988 может применяться в металлических кассетах ITAP арт. 498. Инструкции по сборке двигателя корпуса клапана аналогичны артикулу 986.

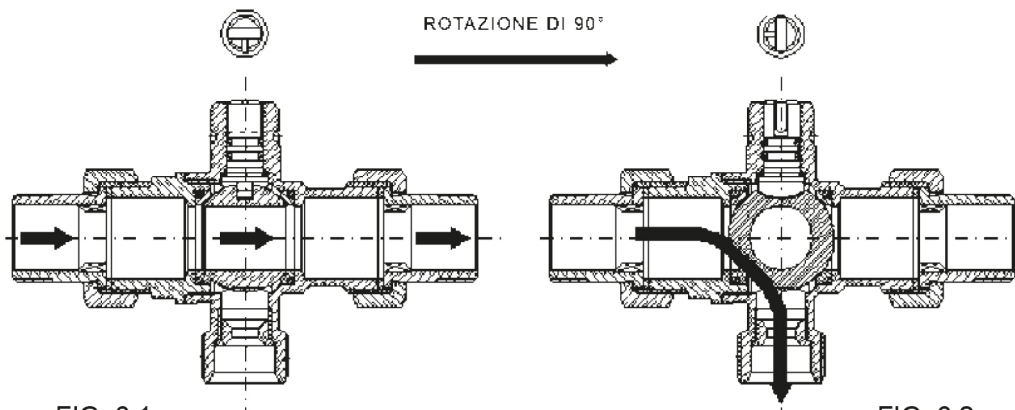
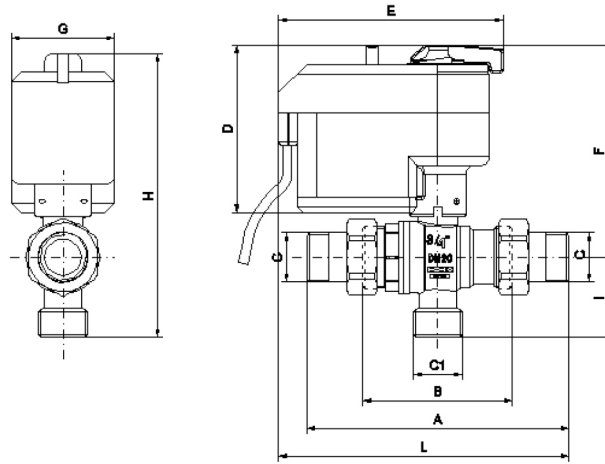

FIG. 6.1

FIG. 6.2



ЭЛЕКТРОПРИВОД И ЗОННЫЕ КРАНЫ



	A	B	C	C1	D	E	F	G	H	I	L	PRESSURE kg/cm ² - bar	LBS WORKING PRESSURE
3/4"	140	80	3/4"	3/4"	92	120	114	55	157	43	155	16	230
1"	163	94	1"	3/4"	92	120	118	55	158	39.75	166.5	16	230

ПРЕДУПРЕЖДЕНИЯ:

Следует категорически избегать монтажа с сервоприводом, направленным вниз.

Для установки в металлических кассетах необходимо оставить необходимое пространство над сервоприводом для маневрирования деблокирующего устройства, а также для обслуживания или замены.

Чтобы уменьшить габаритные размеры, установите отсечные клапаны, как показано на рис. 7.2 и 7.3.

Для установки в кассете артикула 986 необходимо правильно выровнять трубы с компланарным коллектором во избежание перегрузок между серводвигателем и корпусом клапана.

FIG. 7.1

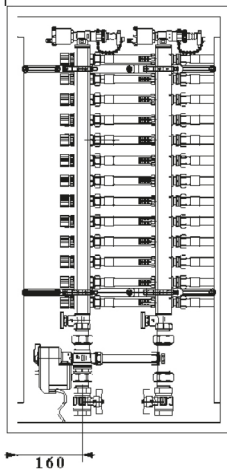

FIG. 7.2

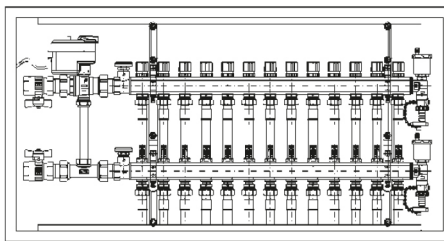
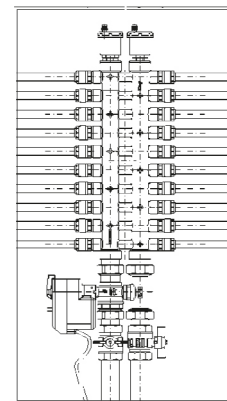

FIG. 7.3





ЭЛЕКТРОПРИВОД И ЗОННЫЕ КРАНЫ

ГРАФИК ПОТЕРЬ НАГРУЗКИ (с водой)

	3/4"	1"
KV	17,10 - Байпасный 1,20	30,60 - Байпасный 2,15

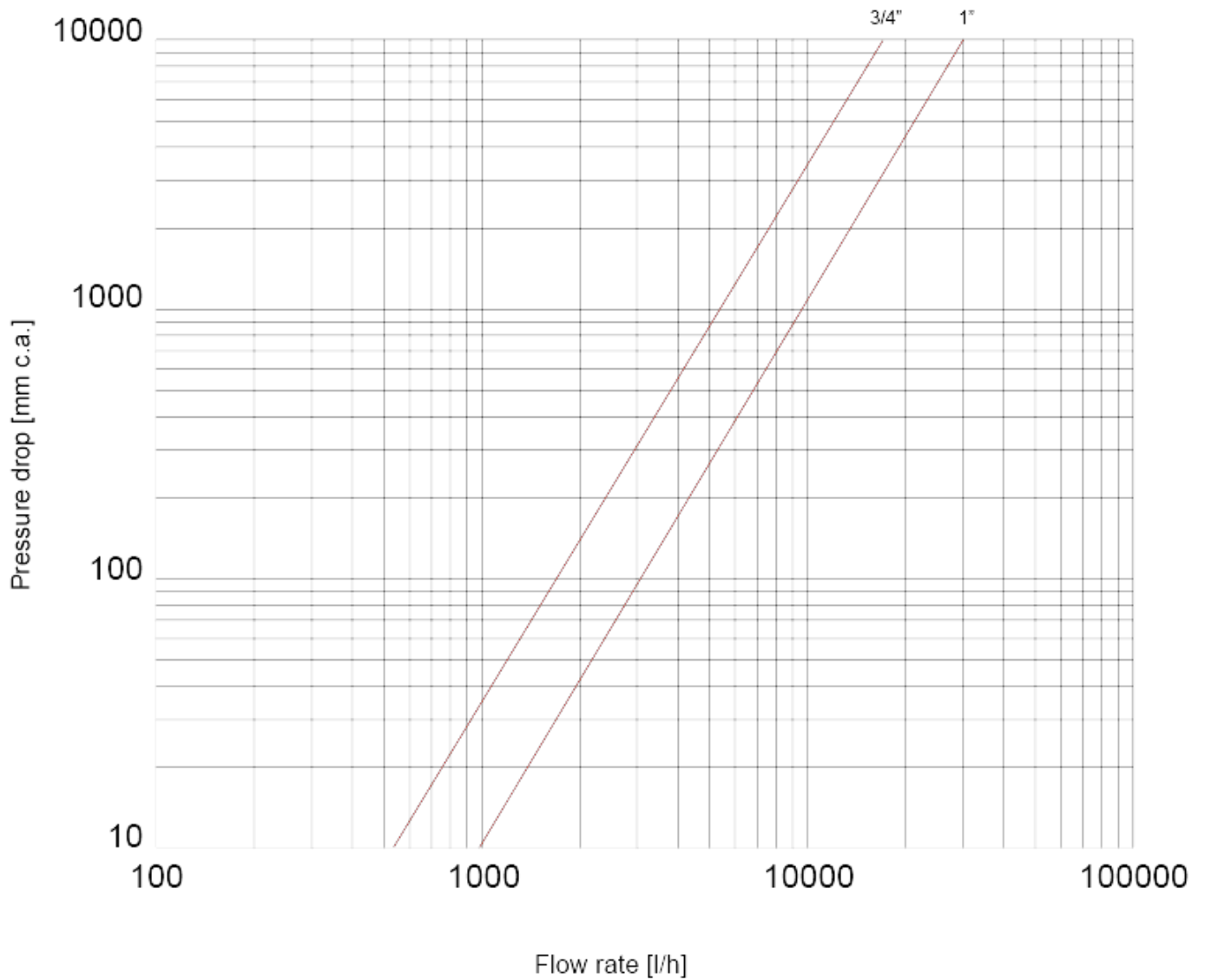



ЭЛЕКТРОПРИВОД И ЗОННЫЕ КРАНЫ

ГРАФИК ПОТЕРЬ НАГРУЗКИ (с водой), байпас

	3/4"	1"
KV	17,10 - Байпасный 1,20	30,60 - Байпасный 2,15

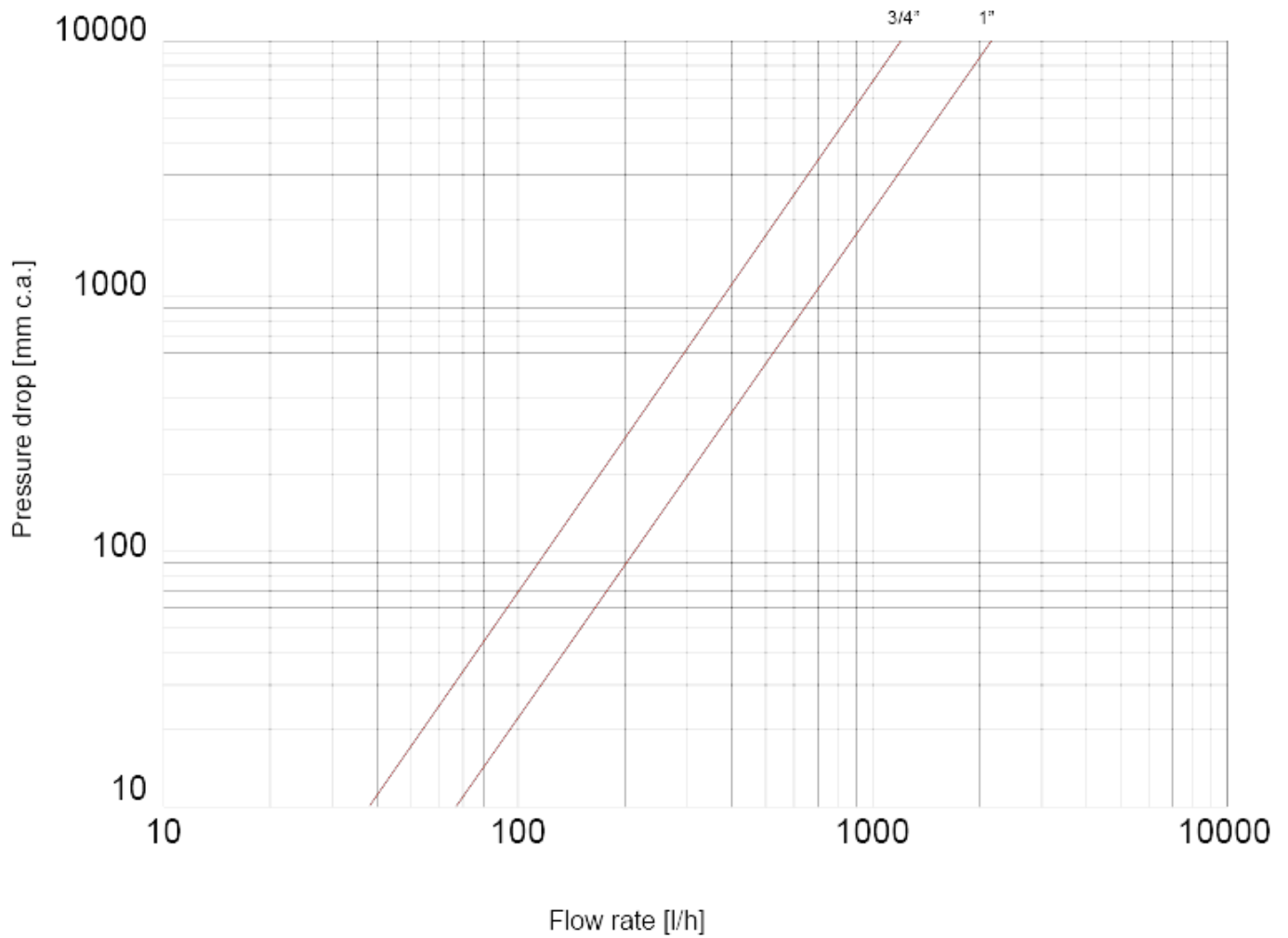



ЭЛЕКТРОПРИВОД И ЗОННЫЕ КРАНЫ

986 4-х ходовой зонный шаровый кран



РАЗМЕР	ДАВЛЕНИЕ	КОД ИТАР	УПАКОВКА
3/4" (DN 20)	16bar/232psi	9860034	1/9
1" (DN 25)	16bar/232psi	9860100	1/9

КАЧЕСТВО



ОПИСАНИЕ

Корпус никелированная латунь.

Полнопроходной шар.

Сбалансированный байпас.

Регулируемые межцентровые расстояния:

- 3/4": от 49 до 63мм

- 1": от 66 до 63мм.

Максимальное рабочее давление: 16 bar.

Максимальный перепад давления: 10 bar.

Минимальная и максимальная рабочие температуры: -10°C (с антифризом), 100°C.

Резьбы: ISO228 (эквивалентно DIN EN ISO 228 и BS EN ISO 228).

Подходит для электроприводов арт. 990 и арт. 991.



ЭЛЕКТРОПРИВОД И ЗОННЫЕ КРАНЫ

ГАБАРИТНЫЕ РАЗМЕРЫ

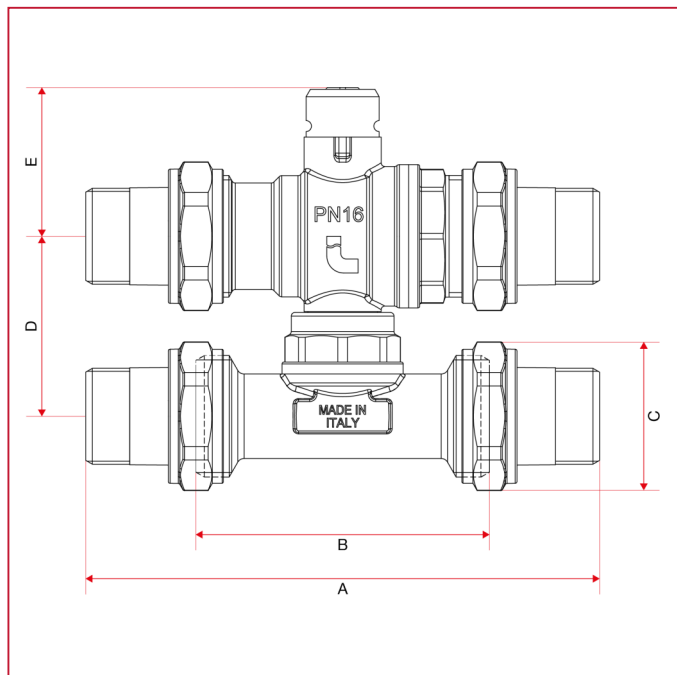

	3/4"	1"
DN	20	25
A	140	163
B	80	94
C	40,5	49
D	49 - 63	55 - 63
E	40,5	44,5
Kg/cm ² bar	16	16
LBS - psi	232	232



ЭЛЕКТРОПРИВОД И ЗОННЫЕ КРАНЫ

МАТЕРИАЛЫ

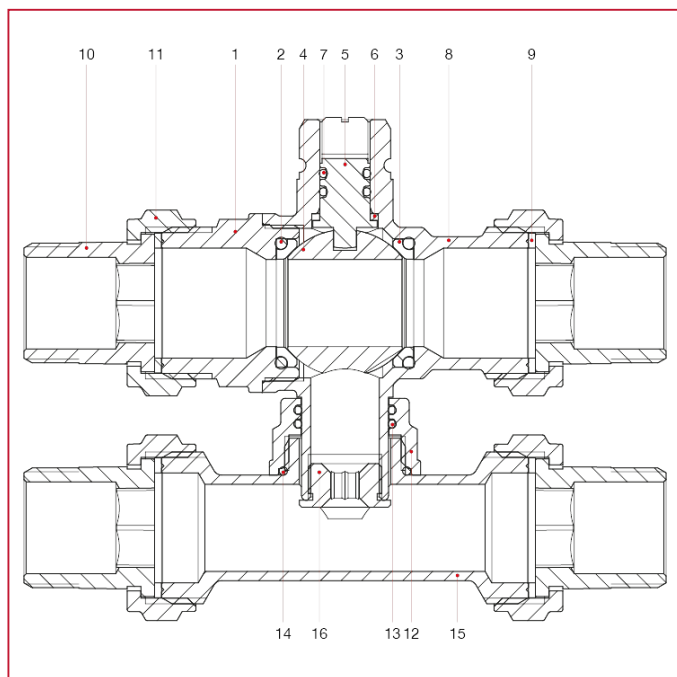

N.	ОПИСАНИЕ	КО Л.	МАТЕРИАЛ
1	Муфта	1	Никелированная латунь CW617N
2	Уплотнительное кольцо	2	СКЭПТ
3	Седло	2	Тефлон
4	Шар	1	Хромированная латунь CW617N
5	Шток	1	Латунь CW614N
6	Кольцо	1	Тефлон
7	Уплотнительное кольцо	2	СКЭПТ
8	Корпус	1	Никелированная латунь CW617N
9	Уплотнительная прокладка	4	Красное волокно
10	Хвостовик с плоским седлом	4	Никелированная латунь CW617N
11	Гайка	4	Никелированная латунь CW617N
12	Гайка	1	Никелированная латунь CW614N
13	Уплотнительное кольцо	2	СКЭПТ
14	Уплотнительное кольцо	1	СКЭПТ
15	Тройник	1	Никелированная латунь CW617N
16	Форсунка	1	Латунь CW614N



ЭЛЕКТРОПРИВОД И ЗОННЫЕ КРАНЫ

ИНСТРУКЦИИ

УСТАНОВКА СЕРВОПРИВОДА:

- 1) Выровняйте шток управления в положении управляющего соединения сервопривода.
- 2) Установите сервопривод, проталкивая его в указанном направлении.
- 3) Вставьте шпильку в отверстие.
- 4) Убедитесь, что сервопривод установлен правильно.

Сервопривод должен устанавливаться с полностью открытым клапаном.

Сервоприводы поставляются в «открытом» положении и могут быть установлены на всей серии зональных клапанов ITAP.

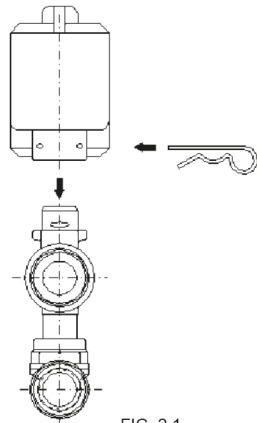

FIG. 2.1

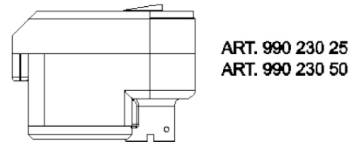

FIG. 2.2

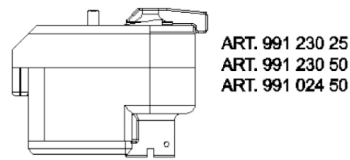

FIG. 2.3

4-ходовой зональный клапан с байпасом:

Зональный клапан арт. 986 идеально подходит для систем, в которых нужно избегать установки байпасов с дифференциальными клапанами для поддержания расчетного напора. Это возможно благодаря наличию калиброванной форсунки для сохранения той же потери нагрузки, которая возникает при открытом клапане.

Шлиц для отвертки соответствует положению открытия клапана, тогда как насечка — положению байпаса.

Четырехходовая версия с регулируемым межосевым расстоянием между корпусом клапана и Т-образным соединением от 49 до 63 мм для клапана 3/4" и от 55 до 63 мм для клапана 1" может быть подключена к большинству компланарных коллекторов.

FIG. 5.1

FIG. 5.2

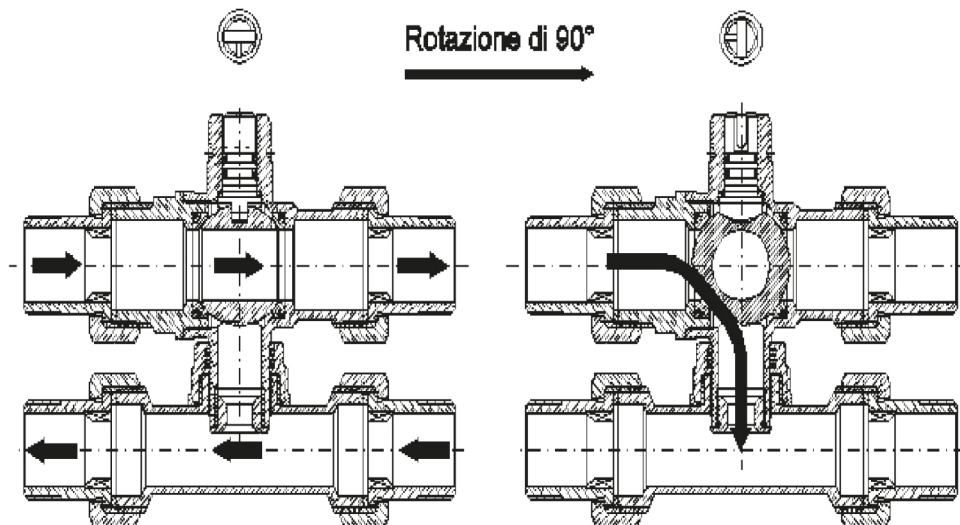



ЭЛЕКТРОПРИВОД И ЗОННЫЕ КРАНЫ

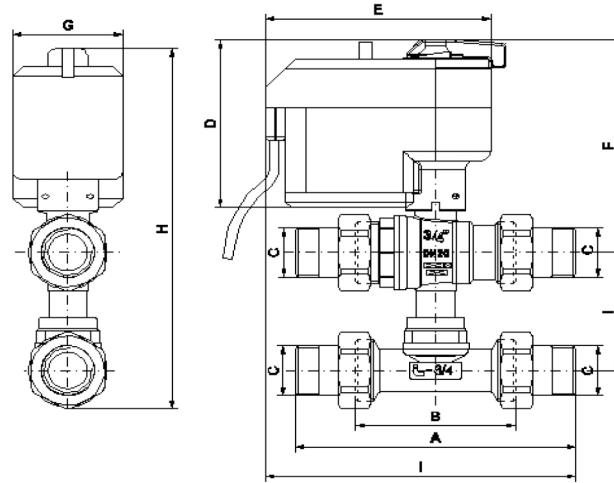

	A	B	C	D	E	F	G	H	I	L	PRESSURE kg/cm ² - bar	LBS WORKING PRESSURE
3/4"	140	80	3/4"	92	120	114	55	197.5	49-63	155	16	230
1"	163	94	1"	92	120	118	55	206	55-63	166.5	16	230

ПРЕДУПРЕЖДЕНИЯ:

Следует категорически избегать монтажа с сервоприводом, направленным вниз.

Для установки в металлических кассетах необходимо оставить необходимое пространство над сервоприводом для маневрирования деблокирующего устройства, а также для обслуживания или замены.

Чтобы уменьшить габаритные размеры, установите отсечные клапаны, как показано на рис. 7.2 и 7.3.

Для установки в кассете артикула 986 необходимо правильно выровнять трубы с компланарным коллектором во избежание перегрузок между серводвигателем и корпусом клапана.

FIG. 7.1

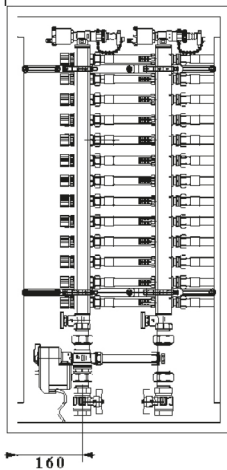

FIG. 7.2

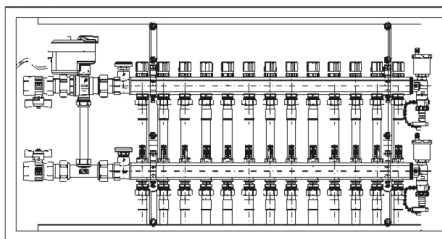
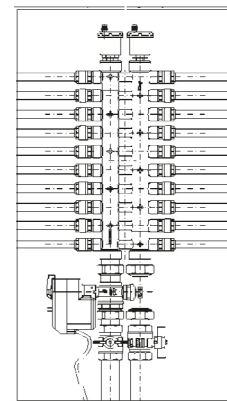

FIG. 7.3





ЭЛЕКТРОПРИВОД И ЗОННЫЕ КРАНЫ

ГРАФИК ПОТЕРЬ НАГРУЗКИ (с водой)

	3/4"	1"
KV	17,10 - Байпасный 1,20	30,60 - Байпасный 2,15

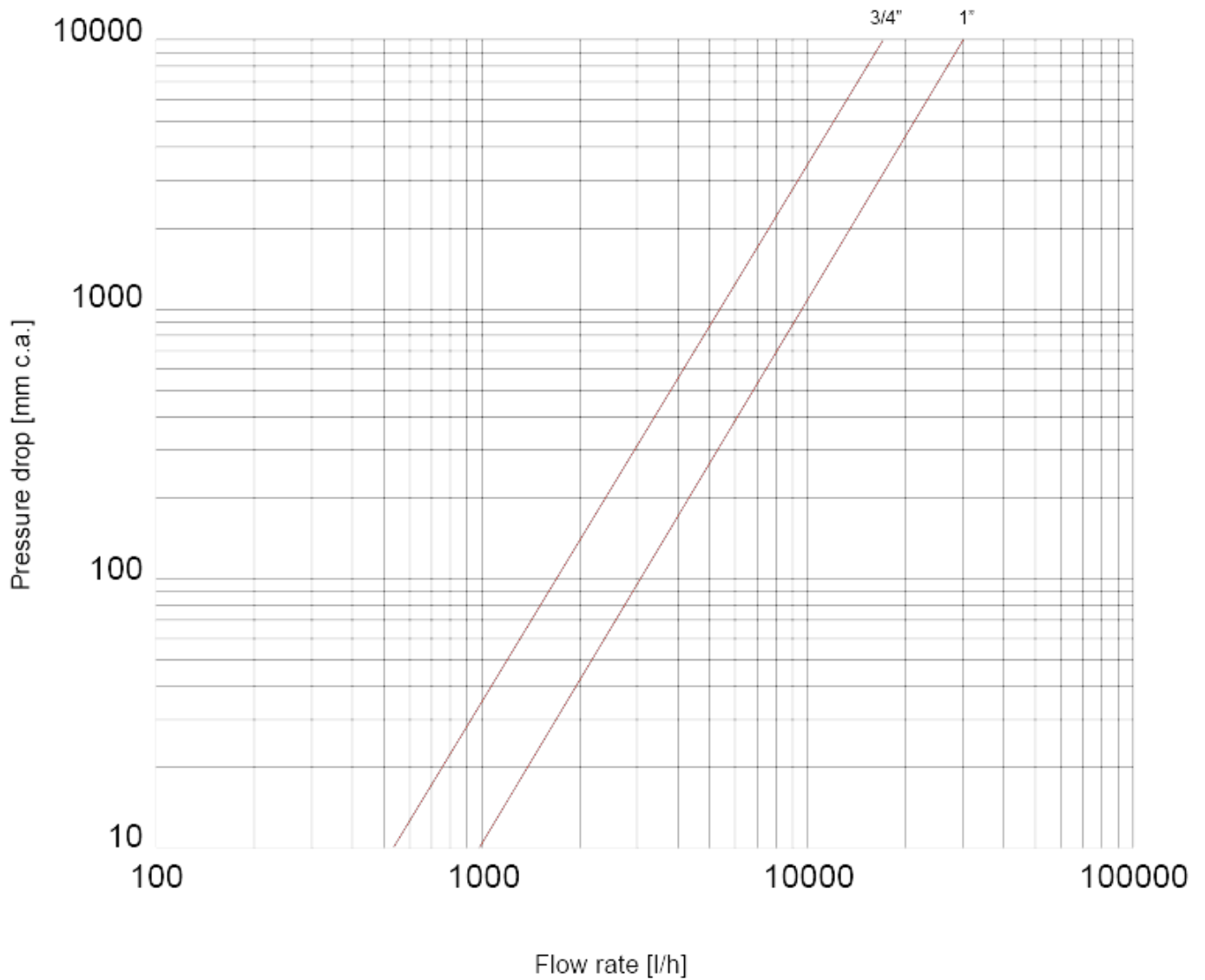



ЭЛЕКТРОПРИВОД И ЗОННЫЕ КРАНЫ

ГРАФИК ПОТЕРЬ НАГРУЗКИ (с водой), байпас

	3/4"	1"
KV	17,10 - Байпасный 1,20	30,60 - Байпасный 2,15

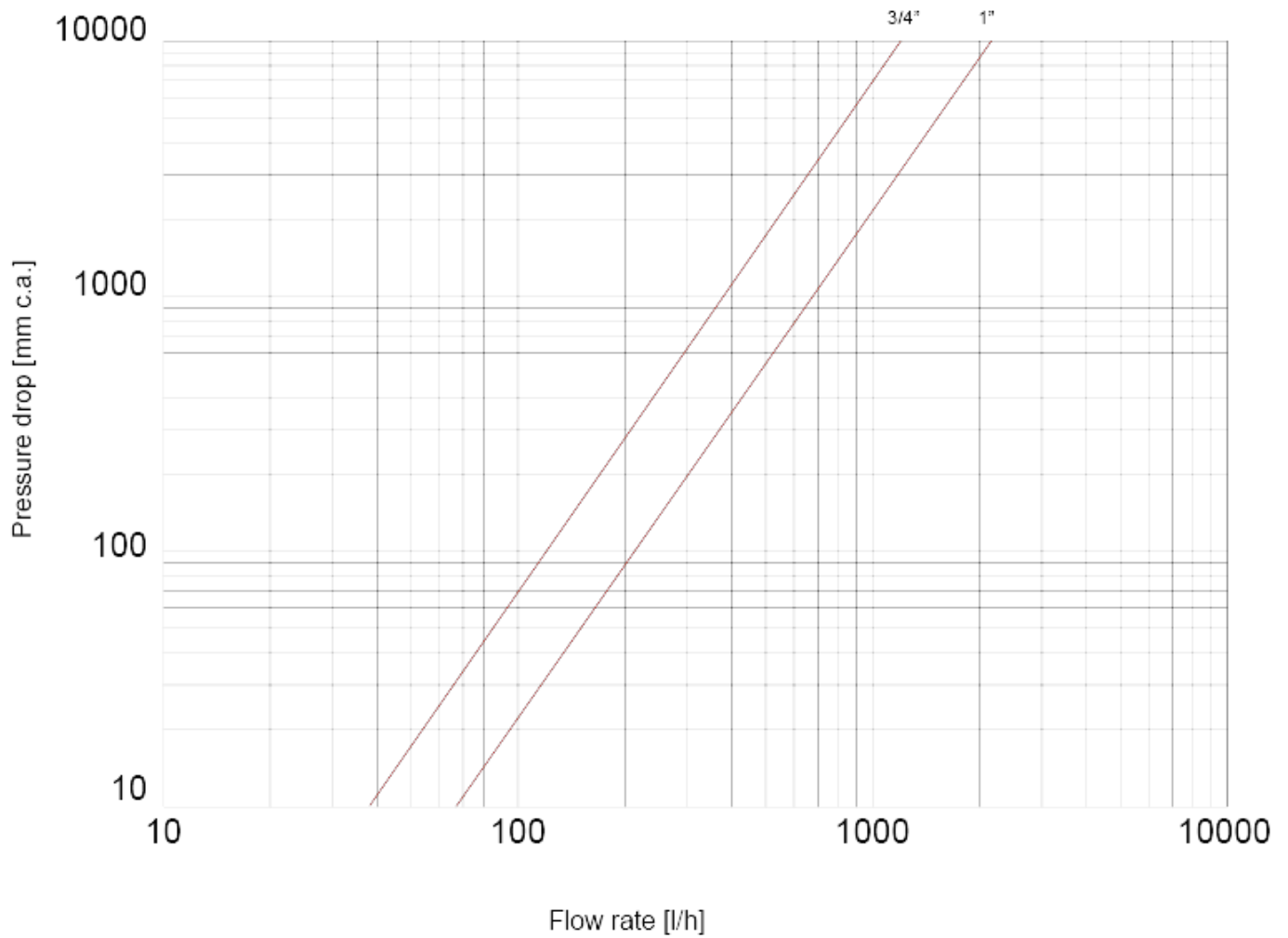



ЭЛЕКТРОПРИВОД И ЗОННЫЕ КРАНЫ

988 Байпасный комплект для зонных кранов

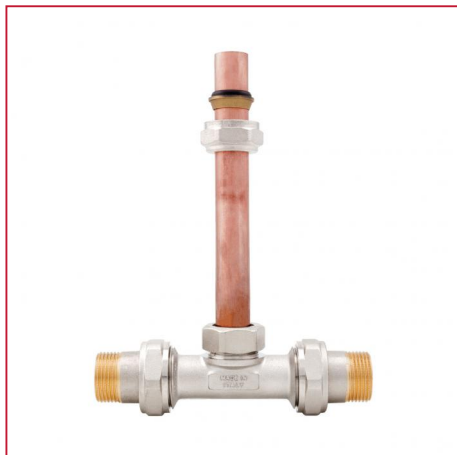

РАЗМЕР	ДАВЛЕНИЕ	КОД ИТАР	УПАКОВКА
3/4" (DN 20)	10bar/145psi	9880034	1/9
1" (DN 25)	10bar/145psi	9880100	1/14

КАЧЕСТВО



ОПИСАНИЕ

Байпасный тройник из никелированной латуни.

Минимальная и максимальная рабочие температуры: -10°C (с антифризом), 100°C.

Резьбы: ISO228 (эквивалентно DIN EN ISO 228 и BS EN ISO 228).

Подходит для зонного крана арт. 984 и установки в металлический шкаф арт. 498 совместно с коллекторами арт. 850 или 860, 852 или 862.

ГАБАРИТНЫЕ РАЗМЕРЫ

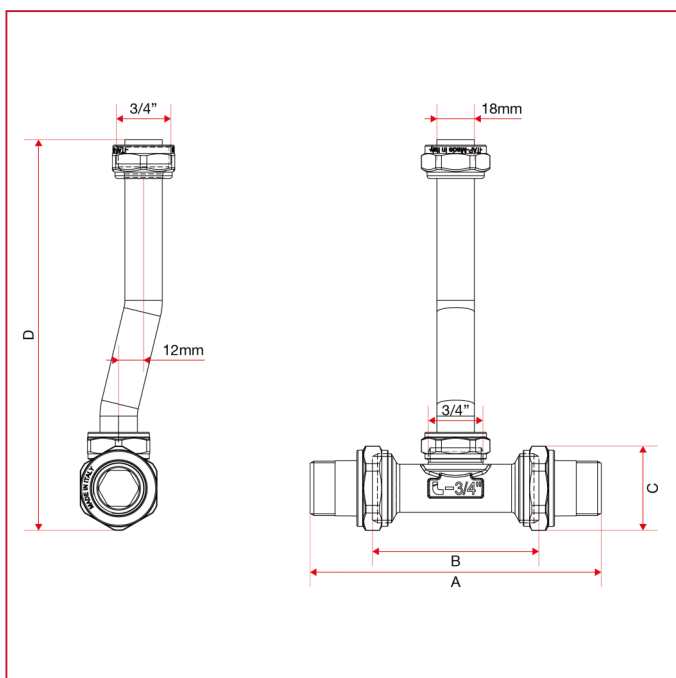



ЭЛЕКТРОПРИВОД И ЗОННЫЕ КРАНЫ

	3/4"	1"
DN	20	25
A	140	163
B	80	94
C	41	50
D	188	195
Kg/cm ² bar	10	10
LBS - psi	145	145

МАТЕРИАЛЫ

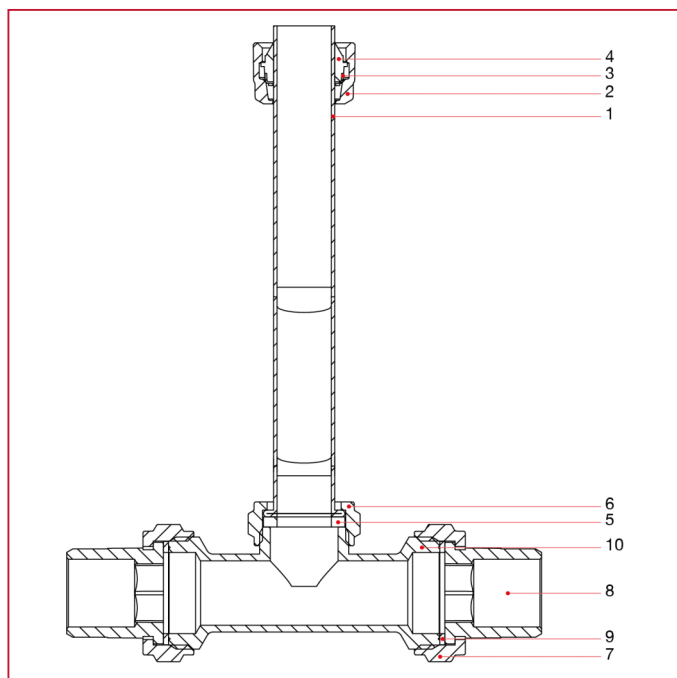

N.	ОПИСАНИЕ	КО Л.	МАТЕРИАЛ
1	Труба	1	Медь
2	Гайка	1	Никелированная латунь CW617N
3	Упругое кольцо	1	Нержавеющая сталь AISI 430
4	Уплотнительная прокладка	1	БНК
5	Уплотнительная прокладка	1	БНК
6	Гайка	1	Никелированная латунь CW617N
7	Гайка	2	Никелированная латунь CW617N
8	Хвостовик с плоским седлом	2	Никелированная латунь CW617N
9	Уплотнительная прокладка	2	Красное волокно
10	Тройник	1	Никелированная латунь CW617N



ЭЛЕКТРОПРИВОД И ЗОННЫЕ КРАНЫ

ИНСТРУКЦИИ

БАЙПАСНЫЙ КОМПЛЕКТ ДЛЯ КОМБИНИРОВАНИЯ С ТРЕХХОДОВЫМ ЗОНАЛЬНЫМ КЛАПАНОМ АРТ. 984

1. Функция.

Байпасный комплект позволяет быстро и эффективно установить зональные клапаны (арт. 984) на стержневых коллекторах (арт. 850-860) в металлических кассетах ИТАР (арт. 498). Его форма разработана так, чтобы допускать смещение, необходимое для прохождения труб к верхнему коллектору.

2. Технические характеристики.

Корпус из никелированной латуни EN 12165-CW617N.

Гайки из никелированной латуни EN 12165-CW617N.

Трубка диаметром 18 мм с медным фланцевым буртом.

Прокладка из СКЭПТ и БНК.

Максимальная рабочая температура: 100 °С.

Максимальное рабочее давление: 10 бар.

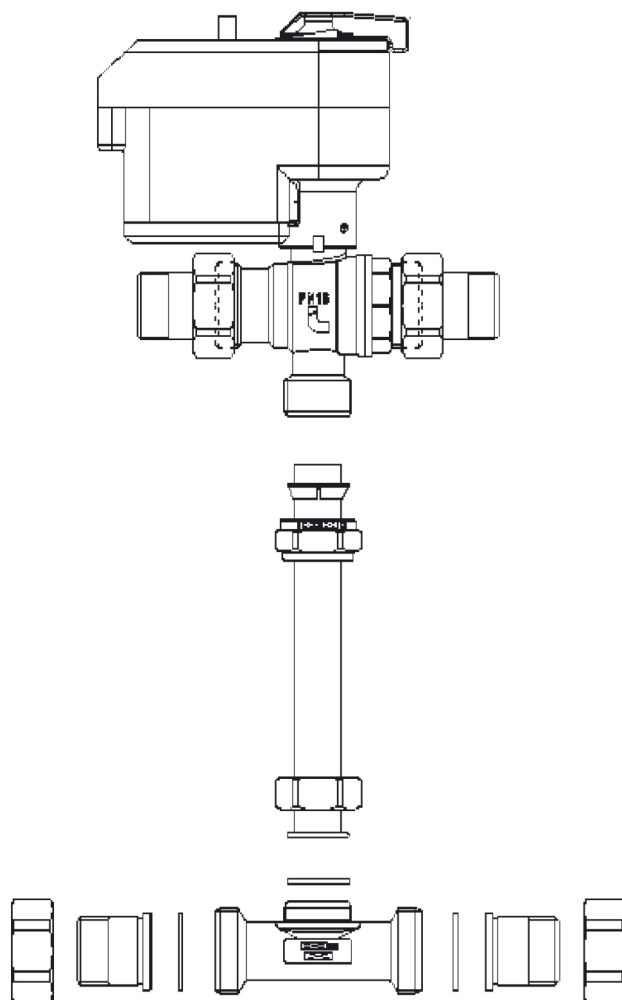

3. Безопасность.

Внимание! Высокая температура теплопроводящей жидкости может нанести серьезный ущерб имуществу и/или людям. Во избежание этого примите все необходимые меры!



ITAP S.p.A.
Via Ruca 19
25065 Lumezzane
Brescia (ITALY)
Tel 030 8927011
Fax 030 8921990
www.itap.it - info@itap.it

We reserve the right to make improvements and changes to the products described herein and to the relative technical data, at any time and without forewarning.

верс. 20220516